



# Armoire E124 guide rapide

## AVERTISSEMENTS

- Attention! Il est important pour la sécurité des personnes de suivre attentivement toute l'instruction.
- Une installation ou un usage erronés du produit peut provoquer de sérieuses blessures aux personnes.
- Lire attentivement les instructions avant de commencer l'installation du produit et les conserver pour toute référence future.
- Le symbole  souligne des remarques importantes pour la sécurité des personnes et le parfait état de l'automatisme.
- Le symbole  attire l'attention sur des remarques concernant les caractéristiques ou le fonctionnement du produit.
- Toujours mettre l'armoire électronique hors tension avant tout type d'intervention sur cette dernière (connexions, entretien).
- Prévoir en amont de l'installation un disjoncteur magnétothermique différentiel au seuil d'intervention adéquat.
- Connecter le câble de terre à la borne adéquate (voir Fig. 5).
- Toujours séparer les câbles d'alimentation des câbles de commande et de sécurité (bouton-poussoir, récepteur, photocellules, etc.).  
Pour éviter toute perturbation électrique, utiliser des gaines séparées ou un câble blindé (blindage connecté à la masse).

## DÉCLARATION CE DE CONFORMITÉ

**Fabricant:** FAAC S.p.A.  
**Adresse:** Via Benini, 1 - 40069 Zola Predosa BOLOGNA - ITALIE  
**Déclare que:** L'armoire électronique E124

- est conforme aux exigences essentielles de sécurité des directives CEE suivantes

2006/95/CE Directive Basse Tension  
2004/108/CE Directive Compatibilité Électromagnétique

Note supplémentaire:

Ce produit a été soumis à des essais dans une configuration typique homogène (tous les produits sont fabriqués par FAAC S.p.A.).

Bologna, le 01 Mars 2008

L'Administrateur Délégué  
A. Marcellan

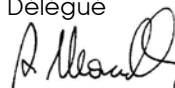

## 4 CARACTÉRISTIQUES TECHNIQUES

<b>Alimentation primaire en provenance du réseau</b>	avec platine d'alimentation switching 230/115 V~ - 50/60 Hz
<b>Alimentation secondaire</b>	24 Vcc - 16 A maxi (min. 20 Vcc. - max. 28 Vcc.)
<b>Puissance absorbée en provenance du réseau</b>	état d'attente = 4W maxi ~ 400 W
<b>Charge maxi vers le moteur</b>	7 A
<b>Alimentation des accessoires</b>	24 Vcc
<b>Courant maxi accessoires</b>	24Vcc maxi 500 mA BUS-2EASY maxi 500 mA
<b>Courant de recharge de la batterie</b>	180 mA
<b>Température ambiante de fonctionnement</b>	(-20 ÷ +55) °C
<b>Fusibles de protection</b>	Tous autorégénérateurs
<b>Logiques de fonctionnement</b>	Semi-automatique, Automatique, Semi-automatique "pas à pas", Automatique avec inversion en pause, Automatique "pas à pas", Automatique Sécurités, Automatique Sécurités "pas à pas", Semi-automatique "b", Logique mixte "bC", Homme mort, Automatique avec fonction temporisateur.
<b>Temps de fonctionnement</b>	Programmable (de 0 à 10 min.)
<b>Temps de pause</b>	Programmable (de 0 à 10 min.)
<b>Force du moteur</b>	Programmable sur 50 niveaux
<b>Vitesse du moteur</b>	Programmable sur 10 niveaux

<b>Entrées bornier</b>	Platine d'alimentation Switching, Batterie, Decoder/Minidec/RP, X-COM, module XF433/868, USB
<b>Entrées bornier</b>	BUS-2EASY, Entrées de IN1 à IN5 (voir par. 5), Fins de course, Encodeur.
<b>Sorties bornier</b>	Lampe clignotante, Moteurs, Électroserrure, OUT1, OUT2 (programmables), Alimentation accessoires
<b>Programmation</b>	1 <sup>er</sup> et 2 <sup>e</sup> niv. avec 3 touches (+, -, F) et <b>afficheur à cristaux liquides</b> . 3 <sup>e</sup> niv. avec OI Connecté par l'intermédiaire d'un port <b>USB</b> ou d'un module <b>X-COM</b> .

 **Cette instruction est un guide rapide pour l'installation. L'instruction complète peut être téléchargée à l'adresse [www.faacgroup.it](http://www.faacgroup.it)**

 **Pour accéder à la PROGRAMMATION à partir de l'OI, utiliser le module X-COM ou brancher le câble USB sur le connecteur dédié et consulter les instructions spécifiques.**

LAYOUT ET COMPOSANTS E124

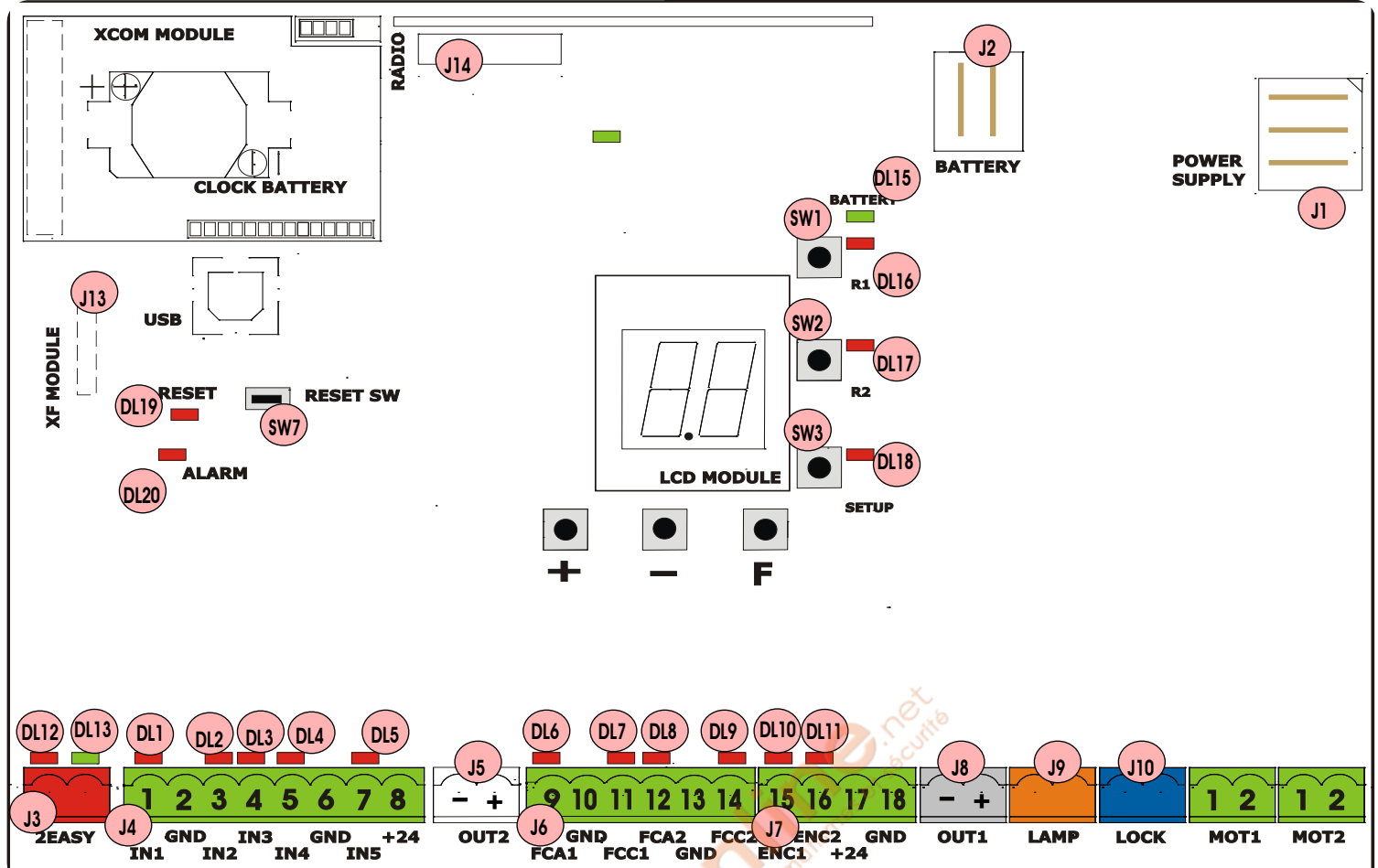

FRANÇAIS

DESCRIPTION DES COMPOSANTS

DL16	LED DE SIGNALISATION DU BOUTON-POUSSOIR "SW1" (BOUTON-POUSSOIR R1)
DL17	LED DE SIGNALISATION DU BOUTON-POUSSOIR "SW2" (BOUTON-POUSSOIR R2)
DL18	LED DE SIGNALISATION DU BOUTON-POUSSOIR "SW3" (BOUTON-POUSSOIR SETUP)
DL19	LED DE SIGNALISATION BOUTON-POUSSOIR "RESET SW" ENFONCÉ
DL20	LED DE SIGNALISATION DE L'ALARME "ALARM"
J1	CONNECTEUR DE LA PLATINE D'ALIMENTATION SWITCHING (ALIM. PRIMAIRE)
J2	CONNECTEUR DE L'ALIMENTATION SECONDAIRE
J3	CONNECTEUR DE RACCORDEMENT DES DISPOSITIFS BUS-2EASY
J4	CONNECTEUR DES ENTRÉES BORNIER (voir chap. 4.1)
J5	CONNECTEUR DE SORTIE OUT2 (voir progr. 2 <sup>e</sup> niveau)
J6	CONNECTEUR DES ENTRÉES FINS DE COURSE
J7	CONNECTEUR DES ENTRÉES ENCODEUR VANTAIL 1 ET VANTAIL 2
J8	CONNECTEUR DE SORTIE OUT1 (voir progr. 2 <sup>e</sup> niveau)
J9	CONNECTEUR DE SORTIE DE LA LAMPE CLIGNOTANTE
J10	CONNECTEUR DE SORTIE DE L'ÉLECTROSERRURE
J13	CONNECTEUR DU MODULE DU RÉCEPTEUR XF433/XF868
J14	CONNECTEUR DECODER / MINIDEC / RÉCEPTEUR RP

FONCTIONNEMENT DES LEDS

LED	Description	ALLUMÉE (contact fermé)	ÉTEINTE (contact ouvert)
DL1	IN1 - OPEN A	Commande active	Commande inactive
DL2	IN2 - OPEN B	Commande active	Commande inactive
DL3	IN3 - STOP	Commande inactive	Commande active
DL4	IN4 - FSW OP	Sécurités désengagées	Sécurités engagées
DL5	IN5 - FSW CL	Sécurités désengagées	Sécurités engagées
DL6	FCA1	Fin de course d'ouverture libre	Fin de course d'ouverture engagé
DL7	FCC1	Fin de course de fermeture libre	Fin de course de fermeture engagé
DL8	FCA2	Fin de course d'ouverture libre	Fin de course d'ouverture engagé
DL9	FCC2	Fin de course de fermeture libre	Fin de course de fermeture engagé
DL10	ENC1	Clignotement durant le fonctionnement	
DL11	ENC2	Clignotement durant le fonctionnement	

ALIMENTATION

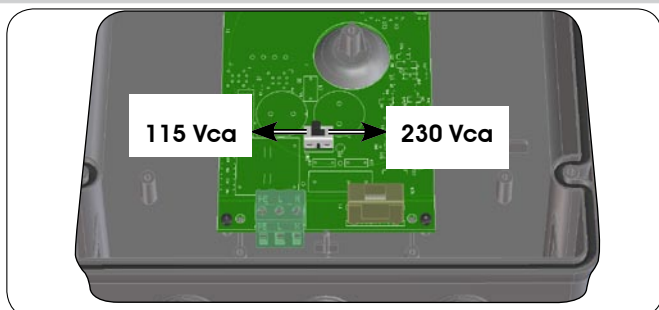

SÉLECTION DES ENTRÉES PAR DÉFAUT

Bornier J4

IN1	OPEN A	contact N.O.
IN2	OPEN B	contact N.O.
IN3	STOP	contact N.F.
IN4	FSW OP	contact N.F.
IN5	FSW CL	contact N.F.

**CONNEXIONS ÉLECTRIQUES**

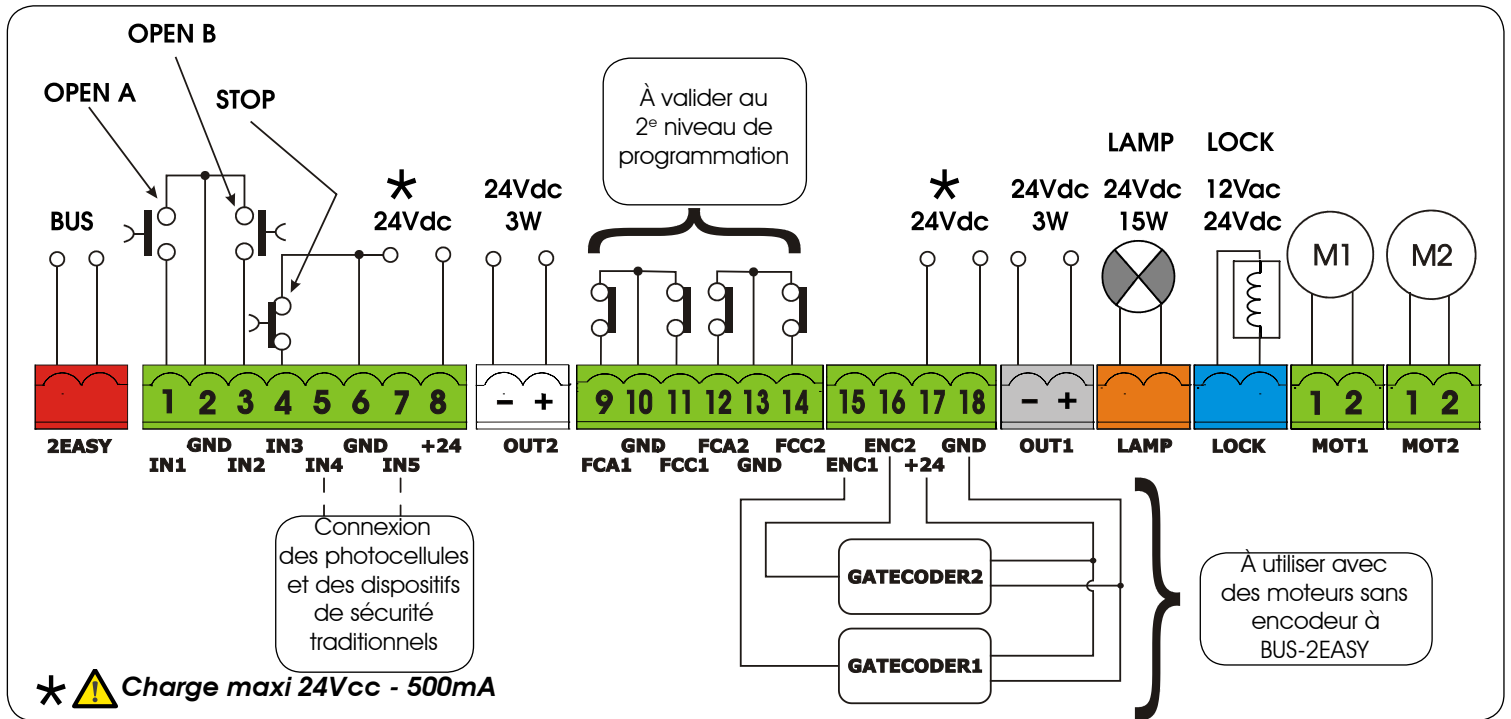

**CONNEXION DISPOSITIFS DE SÉCURITÉ TRADITIONNELS**

Avec l'armoire électronique E124, on peut utiliser des photocellules de type traditionnel (contact N.F. à relais) et/ou des photocellules à BUS-2EASY (contact open collector).

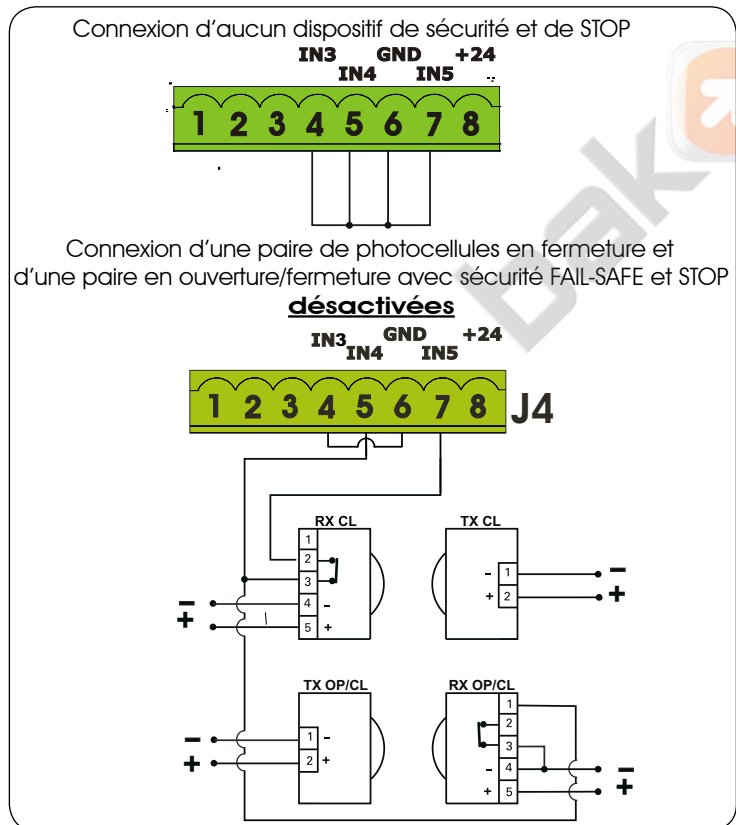

Le tableau ci-dessous indique les programmations du DIP-SWICHE à l'intérieur de l'émetteur et du récepteur des photocellules BUS-2EASY.

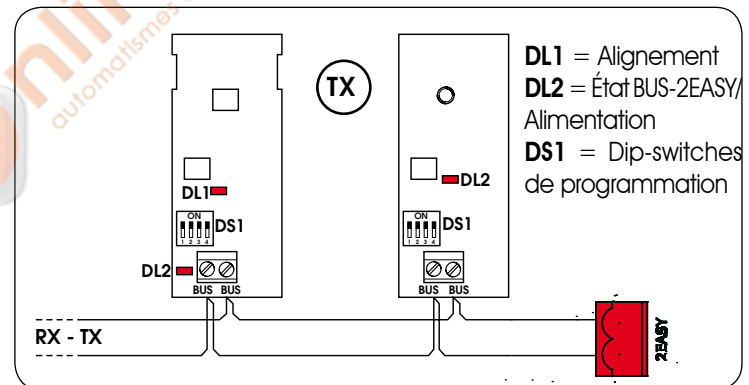

DIP1	DIP2	DIP3	DIP4	Réf.	Type
OFF	OFF	OFF	OFF	B - C	OUVERTURE
OFF	OFF	OFF	ON		
OFF	OFF	ON	OFF		
OFF	OFF	ON	ON		
OFF	ON	ON	OFF		
OFF	ON	ON	ON	D	FERMETURE
ON	OFF	OFF	OFF		
ON	OFF	OFF	ON		
ON	OFF	ON	OFF		
ON	OFF	ON	ON		
ON	ON	OFF	OFF	A	OUVERTURE et FERMETURE
ON	ON	OFF	ON		
ON	ON	ON	OFF		
OFF	ON	OFF	OFF	/	IMPULSION OPEN
OFF	ON	OFF	ON		
ON	ON	ON	ON	/	IMPULSION OPEN

**PHOTOCELLULES À BUS-2EASY**

**ADRESSAGE DES PHOTOCELLULES BUS-2EASY**

Il est important de donner la même adresse à l'émetteur et au récepteur. S'assurer que la même adresse n'est pas partagée par deux ou plusieurs paires de photocellules. Si l'on n'utilise aucun accessoire BUS-2EASY, le connecteur BUS-2EASY doit rester libre.

### 6.2.2 MÉMORISATION DES ACCESSOIRES BUS-2EASY

1. Mettre la platine hors tension.
2. Connecter les deux câbles des accessoires BUS-2EASY au bornier rouge J13 (polarité indifférente).
3. Mettre la platine sous tension, en veillant à connecter d'abord le connecteur J1 de l'alimentation principale (en provenance de la platine d'alimentation switching) puis le connecteur J2 des éventuelles batteries.
4. Appuyer rapidement une fois sur le bouton-poussoir SETUP (SW3) pour exécuter l'apprentissage. Vérifier le fonctionnement des dispositifs à BUS-2EASY installés.

#### Description de la LED DL12 (ROUGE)

<b>Allumée</b>	Dispositif de sécurité engagé ou générateur d'impulsion actif
<b>Éteinte</b>	AUCUN dispositif de sécurité engagé ni AUCUN générateur d'impulsion actif

#### Description de la LED DL13 (VERTE)

<b>Allumée fixe</b>	Activité normale (LED allumée même en l'absence de photocellules)
<b>Éteinte</b>	Ligne BUS-2EASY en court-circuit (flash toutes les 2,5 s)
<b>Clignotement rapide</b>	Erreur détectée pendant la connexion BUS-2EASY, répéter la procédure de saisie. Si l'erreur se reproduit, contrôler que sur l'installation il n'y a pas plus d'un accessoire avec la même adresse (voir également les instructions relatives aux accessoires).

### 6.2.3 ADRESSAGE DE L'ENCODEUR BUS-2EASY

On connecte l'entrée BUS-2EASY à la platine électronique par l'intermédiaire des câbles bipolaires qui sortent des encodeurs.



**À la différence des photocellules, la polarité de la connexion de la ligne BUS-2EASY détermine l'appartenance de l'encodeur à un vantail plutôt qu'à l'autre.**

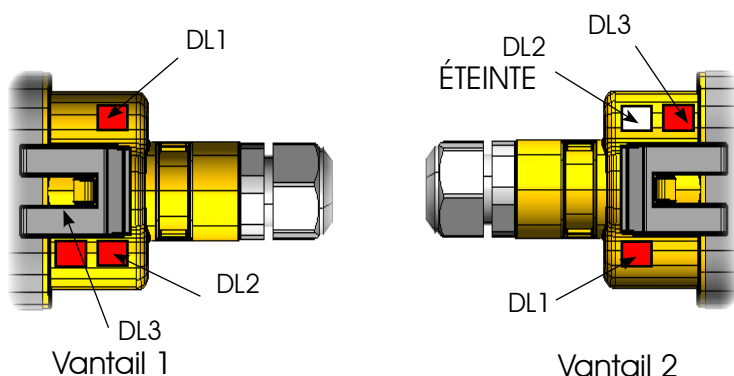

LED	ALLUMÉE	CLIGNOTANTE	ÉTEINTE
DL 1	Alimentation présente et BUS-2EASY qui communique avec la platine	Alimentation présente mais BUS-2EASY qui ne communique pas avec la platine	Alimentation et communication BUS-2EASY absentes
DL 2	Encodeur du vantail 1	/	Encodeur du vantail 2
DL 3	Vantail pas en mouvement	Lecture des impulsions durant le mouvement du vantail	Vantail pas en mouvement

### CONNECTEUR J13 - EMBROCHAGE RAPIDE MODULE XF

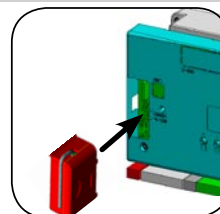

#### MÉMORISATION DES RADIOCOMMANDES DS

1. Sur la radiocommande DS, choisir la combinaison ON - OFF souhaitée des 12 DIP-SWITCHES.
2. Appuyer sur le bouton-poussoir R1 (SW1) ou R2 (SW2), pour mémoriser respectivement l'ouverture totale (OPEN A) ou l'ouverture partielle (OPEN B). La LED correspondante commence à clignoter lentement pendant 5 s.
3. Relâcher le bouton-poussoir.
4. Dans ce délai de 5 s, appuyer sur le bouton-poussoir souhaité de la radiocommande.
5. La LED correspondante s'allumera fixe pendant 1 seconde puis elle s'éteindra, indiquant que la mémorisation a été effectuée.
6. Pour ajouter d'autres codes différents, répéter la procédure à partir du point 1.
7. Pour ajouter des radiocommandes avec le même code, copier la même combinaison ON - OFF sur les autres radiocommandes.

#### MÉMORISATION DES RADIOCOMMANDES SLH

1. Sur la radiocommande SLH, appuyer, en les maintenant enfoncés, simultanément sur les boutons-poussoirs P1 et P2.
2. La LED de la radiocommande commence à clignoter.
3. Relâcher les deux boutons-poussoirs.
4. Appuyer sur le bouton-poussoir R1 (SW1) ou R2 (SW2), pour mémoriser respectivement l'ouverture totale (OPEN A) ou l'ouverture partielle (OPEN B). La LED correspondante commence à clignoter lentement pendant 5 s.
5. Relâcher le bouton-poussoir.
6. Pendant ces 5 s, tandis que la LED de la radiocommande est encore en train de clignoter, appuyer, en le maintenant enfoncé, sur le bouton-poussoir souhaité de la radiocommande (la LED de la radiocommande s'allumera fixe).
7. La LED de la platine s'allumera fixe pendant 1 seconde puis elle s'éteindra, indiquant que la mémorisation a été effectuée.
8. Relâcher le bouton-poussoir de la radiocommande.
9. Appuyer 2 fois, en une succession rapide, sur le bouton-poussoir de la radiocommande mémorisée.

#### MÉMORISATION DES RADIOCOMMANDES LC/RC (UNIQUEMENT POUR CERTAINS MARCHÉS)

1. N'utiliser les télécommandes LC/RC qu'avec un module récepteur à 433 MHz.
2. Appuyer sur le bouton-poussoir R1 (SW1) ou R2 (SW2), pour mémoriser respectivement l'ouverture totale (OPEN A) ou l'ouverture partielle (OPEN B). La LED correspondante commence à clignoter lentement pendant 5 s.
3. Relâcher le bouton-poussoir.
4. Pendant ces 5 s, appuyer sur le bouton-poussoir souhaité de la télécommande LC/RC.
5. La LED s'allumera fixe pendant 1 seconde, indiquant que la mémorisation a été effectuée, puis elle recommencera à clignoter pendant 5 s supplémentaires durant lesquelles on peut mémoriser une autre radiocommande.
6. Au bout des 5 s, La LED s'éteint indiquant la fin de la procédure.
7. Pour ajouter d'autres radiocommandes, répéter l'opération à partir du point 1.

PROGRAMMATION DE 1<sup>er</sup> NIVEAU appuyer sur 

Afficheur	Fonction	Par défaut 0	Par défaut 1	Par défaut 2	Par défaut 3
<b>dF</b>	<p><b>PAR DÉFAUT:</b></p> <p><b>0</b> Configure les paramètres avec des valeurs PAR DÉFAUT correspondant à une installation munie d'opérateurs non fournis par FAAC. (voir colonne par défaut 0).</p> <p><b>1</b> Configure les paramètres avec des valeurs PAR DÉFAUT correspondant à une installation munie des opérateurs <b>FAAC 412, 413/415, 770, 390</b> (voir colonne par défaut 1).</p> <p><b>2</b> Configure les paramètres avec des valeurs PAR DÉFAUT correspondant à une installation munie des opérateurs <b>FAAC 391</b> (voir colonne par défaut 2).</p> <p><b>3</b> Configure les paramètres avec des valeurs PAR DÉFAUT correspondant à une installation munie des opérateurs <b>FAAC S700H</b> (voir colonne par défaut 3).</p> <p><b>CU</b> Si en relâchant le bouton-poussoir <b>F</b>, la valeur <b>CU</b> s'affiche, cela signifie qu'on a sélectionné une configuration standard modifiée au moyen des boutons-poussoirs et de l'afficheur. Pour maintenir cette programmation, appuyer de nouveau sur le bouton-poussoir <b>F</b>.</p> <p><b>PC</b> Si en relâchant le bouton-poussoir <b>F</b>, la valeur <b>PC</b> s'affiche, cela signifie qu'on a sélectionné une programmation à partir de l'OI. En appuyant les touches + et -, on peut charger une configuration par défaut. Pour maintenir cette programmation à partir de l'OI, appuyer de nouveau sur le bouton-poussoir <b>F</b>.</p>	<b>0</b>	<b>1</b>	<b>2</b>	<b>3</b>
<b>MO</b>	<p><b>TYPE DE MOTEUR:</b></p> <p><b>0</b> opérateurs non fournis par FAAC.</p> <p><b>1</b> opérateurs FAAC 412, 413/415, 770, 390.</p> <p><b>2</b> opérateurs FAAC 391.</p> <p><b>3</b> opérateurs FAAC S700H.</p>	<b>0</b>	<b>1</b>	<b>2</b>	<b>3</b>
<b>LO</b>	<p><b>LOGIQUES DE FONCTIONNEMENT:</b></p> <p><b>E</b> Semi-automatique.</p> <p><b>A</b> Automatique.</p> <p><b>EP</b> Semi-automatique "Pas à pas".</p> <p><b>SA</b> Automatique avec inversion en pause</p> <p><b>AP</b> Automatique "Pas à pas".</p> <p><b>S</b> Automatique "Sécurités".</p> <p><b>SP</b> Automatique "Sécurités Pas à pas"</p> <p><b>b</b> Semi-automatique "b".</p> <p><b>bC</b> Mixte (OUV à impulsion/ FERM à homme mort)</p> <p><b>C</b> Homme mort.</p> <p><b>CU</b> Custom.</p> <p><b>At</b> Automatique avec fonction temporisateur.</p>	<b>E</b>	<b>E</b>	<b>E</b>	<b>E</b>
<b>PA</b>	<p><b>TEMPS DE PAUSE:</b></p> <p>Réglable de 0 à 59 s avec des intervalles d'1 seconde. Ensuite, l'affichage change en minutes et en dizaines de secondes jusqu'à la valeur maximum de <b>4.1</b> minutes.</p>	<b>20</b>	<b>20</b>	<b>20</b>	<b>20</b>
<b>F1</b>	<p><b>FORCE DU MOTEUR 1:</b></p> <p><b>01</b> = force minimum</p> <p><b>50</b> = force maximum</p>	<b>25</b>	<b>25</b>	<b>25</b>	<b>25</b>
<b>F2</b>	<p><b>FORCE DU MOTEUR 2:</b></p> <p><b>01</b> = force minimum</p> <p><b>50</b> = force maximum</p>	<b>25</b>	<b>25</b>	<b>25</b>	<b>25</b>
<b>SP</b>	<p><b>VITESSE:</b></p> <p><b>01</b> = vitesse minimum</p> <p><b>10</b> = vitesse maximum</p>	<b>08</b>	<b>08</b>	<b>08</b>	<b>08</b>



Afficheur	Fonction	Par défaut 0	Par défaut 1	Par défaut 2	Par défaut 3
rL	<b>RALENTISSEMENT:</b> 00 = aucun ralentissement 01 = ralentissement minimum 99 = ralentissement maximum	30	30	30	20
St	<b>ÉTAT DE L'AUTOMATISME:</b> 00 = FERMÉ 01 = OUVERT 02 = À l'arrêt puis "OUVRE" 03 = À l'arrêt puis "FERME" 04 = En "PAUSE" 05 = En phase d'ouverture 06 = En phase de fermeture 07 = FAIL SAFE en cours 08 = vérification des dispositifs BUS-2EASY en cours 09 = Préclignotement puis "OUVRE" 10 = Préclignotement puis "FERME" 11 = Ouverture d'URGENCE 12 = Fermeture d'URGENCE				

**PROGRAMMATION DE 2<sup>e</sup> NIVEAU**

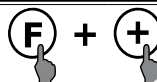

Afficheur	Fonction	Par défaut 0	Par défaut 1	Par défaut 2	Par défaut 3
bo	<b>FORCE MAXIMUM AU DÉMARRAGE:</b> Les moteurs tournent à la force maximum (si l'on ignore le niveau de force sélectionnée F1 et F2) au cours du démarrage de l'actionnement.  Y = actif no = exclu	no	Y	Y	Y
EL	<b>ÉLECTROSERRURE EN FERMETURE SUR LE VANTAIL 2:</b> Y = électroserrure en fermeture sur vantail 2 no = électroserrure en fermeture sur vantail 1	no	no	no	no
cd	<b>RETARD DE VANTAIL EN FERMETURE:</b> 00 = aucun retard 01 = ralentissement minimum 60 = ralentissement maximum	05	05	05	05
od	<b>RETARD DE VANTAIL EN OUVERTURE:</b> Y = active no = exclu	Y	Y	Y	Y
t	<b>TEMPS DE FONCTIONNEMENT (délai d'attente):</b> Réglable de 0 à 59 s avec des intervalles de 1 seconde. Ensuite, l'affichage change en minutes et en dizaines de secondes et on règle le temps avec des intervalles de 10 secondes, jusqu'à la valeur maximum de 4.1 minutes.	4.1	4.1	4.1	4.1
cS	<b>COUP FINAL EN FERMETURE:</b> Y = actif no = exclu	no	no	no	no
rS	<b>COUP D'INVERSION EN OUVERTURE:</b> Y = actif no = exclu	no	no	no	no
SF	<b>SOFT TOUCH: (fonction active uniquement avec les opérateurs FAAC)</b> Y = actif no = exclu	no	no	no	no
PF	<b>PRÉCLIGNOTEMENT:</b> no = aucun préclignotement. OC = préclignotement avant chaque mouvement. CL = préclignotement avant un mouvement de fermeture. OP = préclignotement avant un mouvement d'ouverture. PA = préclignotement uniquement en fin de pause	no	no	no	no

Afficheur	Fonction	Par défaut 0	Par défaut 1	Par défaut 2	Par défaut 3
<b>FA</b>	<p><b>FINS DE COURSE EN OUVERTURE:</b> L'utilisation des fins de course en ouverture permet d'indiquer le point après lequel l'armoire recherche la butée mécanique ou d'arrêter immédiatement l'automatisme.  <b>00</b> = aucun fin de course en ouverture pour les deux vantaux  <b>01</b> = recherche butée vantail 1 et 2    <b>04</b> = arrêt actionnement vantail 1 et 2  <b>02</b> = recherche butée vantail 1    <b>05</b> = arrêt actionnement vantail 1  <b>03</b> = recherche butée vantail 2    <b>06</b> = arrêt actionnement vantail 2</p>	00	00	00	00
<b>FC</b>	<p><b>FINS DE COURSE EN FERMETURE:</b> L'utilisation des fins de course en fermeture permet d'indiquer le point après lequel l'armoire recherche la butée mécanique ou d'arrêter immédiatement l'automatisme.  <b>00</b> = aucun fin de course en fermeture pour les deux vantaux  <b>01</b> = recherche butée vantail 1 et 2    <b>04</b> = arrêt actionnement vantail 1 et 2  <b>02</b> = recherche butée vantail 1    <b>05</b> = arrêt actionnement vantail 1  <b>03</b> = recherche butée vantail 2    <b>06</b> = arrêt actionnement vantail 2</p>	00	00	00	00
<b>An</b>	<p><b>ANTI-VENT: (fonction active uniquement avec les opérateurs FAAC sans encodeurs)</b>  <b>00</b> = fonction désactivée  <b>2.0</b> = fonction active pendant le temps maximum</p>	00	00	00	00
<b>EC</b>	<p><b>ENCODEUR (pour un encodeur connecté à J3-BUS-2EASY et à J7)</b>  <b>1</b> = sensibilité minimum  <b>10</b> = sensibilité maximum</p>	07	07	07	07
<b>Ph</b>	<p><b>PHOTOCELLULES EN FERMETURE:</b>  <b>Y</b> = inversion au désengagement  <b>no</b> = inversion immédiate en ouverture</p>	no	no	no	no
<b>Ad</b>	<p><b>FONCTION ADMAP:</b>  <b>Y</b> = actif  <b>no</b> = exclu</p>	no	no	no	no
<b>o1</b>	<p><b>OUT 1:</b>  <b>00</b> = <b>00</b> = Toujours active  <b>01</b> = FAIL-SAFE  <b>02</b> = LAMPE TÉMOIN (allumée en fermeture, allumée en ouverture et ouvert/pause, clignotante en fermeture)  <b>03</b> = LAMPE DE COURTOISIE (fixe à 90 s)  <b>04</b> = ALARME fonctionnement à BATTERIE  <b>05</b> = portail OUVERT ou en PAUSE  <b>06</b> = portail FERMÉ  <b>07</b> = portail en MOUVEMENT  <b>08</b> = portail en URGENCE  <b>09</b> = portail en OUVERTURE  <b>10</b> = portail en FERMETURE  <b>11</b> = commande ÉLECTROSERRURE avant une FERMETURE (interface avec relais 24V - 100mA nécessaire)  <b>12</b> = sécurité ACTIVE  <b>13</b> = fonction FEUX DE CIRCULATION (active en OUVERTURE et avec le portail OUVERT)</p>	00	00	00	00
<b>o2</b>	<p><b>OUT 2:</b> Permet de sélectionner la sortie OUT2 (open collector N.O.). Voir sélections d'OUT1.</p>	02	02	02	02
<b>X</b>	<p><b>REMISE À ZÉRO ET SAISIE DU MODULE RADIO X-COM:</b>  <b>Y</b> = fonctionnement habilité sur le module X-COM.  <b>no</b> = aucun module X-COM branché ou configuré.</p>	no	no	no	no

Afficheur	Fonction	Par défaut 0	Par défaut 1	Par défaut 2	Par défaut 3
<b>AS</b>	<b>DEMANDE D'ASSISTANCE - COMPTEUR DE CYCLES (associée aux deux fonctions suivantes):</b> Y = Lorsque le nombre de cycles sélectionnable avec les fonctions successives <b>nc</b> et <b>nd</b> est atteint, elle effectue un préclignotement de 8 s (outre le préclignotement éventuellement déjà sélectionné avec la fonction <b>PF</b> ) avant chaque actionnement. <b>no</b> = les fonctions successives <b>nc</b> et <b>nd</b> indiquent le nombre de cycles effectués par l'installation jusqu'à un maximum affichable de 99 990.	<b>no</b>	<b>no</b>	<b>no</b>	<b>no</b>
<b>nc</b>	<b>PROGRAMMATION DES CYCLES (EN MILLIERS):</b> Si <b>AS</b> = <b>Y</b> , l'afficheur indique le nombre de milliers de cycles après lequel on demande l'assistance (sélectionnable de <b>0</b> à <b>99</b> ). Si <b>AS</b> = <b>no</b> , l'afficheur indique le nombre de milliers de cycles exécutés. La valeur affichée se met à jour au fur et à mesure que les cycles se succèdent, en interagissant avec la valeur de <b>nd</b> .	<b>00</b>	<b>00</b>	<b>00</b>	<b>00</b>
<b>nd</b>	<b>PROGRAMMATION DES CYCLES (EN DIZAINES):</b> Si <b>AS</b> = <b>Y</b> , l'afficheur indique le nombre de dizaines de cycles après lequel on demande l'assistance (sélectionnable de <b>0</b> à <b>99</b> ). Si <b>AS</b> = <b>no</b> , l'afficheur indique le nombre de dizaines de cycles exécutés. La valeur affichée se met à jour au fur et à mesure que les cycles se succèdent, en interagissant avec la valeur de <b>nc</b> .	<b>00</b>	<b>00</b>	<b>00</b>	<b>00</b>

## MISE EN FONCTION

### APPRENTISSAGE DES TEMPS - SETUP

 *Lorsqu'on met la platine sous tension, si aucun SETUP n'a jamais été effectué ou si la platine le demande, le sigle **S0** clignote sur l'afficheur avec la LED SETUP (DL18) indiquant qu'il faut exécuter le SETUP. Amener les vantaux à mi-course (cela est très important pour la réussite du SETUP).*

- Maintenir le bouton-poussoir SETUP (SW3) enfoncé jusqu'à ce que la LED SETUP (DL18) s'éteigne; le vantail 2 (si présent) commence le mouvement ralenti de fermeture et il s'arrête lorsqu'il atteint la butée mécanique. Durant cette phase, **S1** clignote sur l'afficheur (setup: PREMIÈRE FERMETURE VANTAIL 2).
- Le vantail 1 commence le mouvement ralenti de fermeture en s'arrêtant sur la butée mécanique. Durant cette phase, **S2** clignote sur l'afficheur (setup: PREMIÈRE FERMETURE VANTAIL 1).
- Le vantail 1 commence le mouvement ralenti d'ouverture suivi du vantail 2 (si présent) toujours au ralenti. Durant cette phase, **S4** clignote sur l'afficheur (setup: OPEN)
- Lorsque la butée mécanique d'ouverture est atteinte, les deux vantaux s'arrêtent et le vantail 2 (si présent) redémarre automatiquement en fermeture à pleine vitesse, suivi du vantail 1. Durant cette phase, **S5** clignote sur l'afficheur (setup: FAST CLOSE).
- Lorsque la butée mécanique de fermeture est atteinte, les deux vantaux s'arrêtent et le vantail 1 redémarre automatiquement en ouverture à pleine vitesse, suivi du vantail 2 (si présent). Durant cette phase, **S6** clignote sur l'afficheur (setup: FAST OPEN).
- Si l'on a sélectionné une logique automatique, la platine calcule la pause sélectionnée et ferme automatiquement le portail. Dans le cas contraire, donner une impulsion d'OPEN pour fermer le portail.

### SIGNALISATION DES ALARMES ET DES ERREURS

En présence d'**alarmes** (conditions qui ne compromettent pas le fonctionnement du portail) ou d'**erreurs** (conditions

qui bloquent le fonctionnement du portail) l'afficheur indique le numéro relatif à la condition en cours.

 Ces signalisations disparaissent au cycle successif uniquement si l'on en a éliminé la cause. En présence d'une **ALARME**, la LED DL20 commence à clignoter. En présence d'une **ERREUR**, la LED DL20 s'allume fixe. En appuyant simultanément sur les touches + et -, l'afficheur indique le numéro relatif à l'anomalie en cours, comme indiqué dans le tableau ci-dessous.

<b>01</b>	Platine en panne
<b>02</b>	Protection thermique active
<b>03</b>	Moteur 1 en panne
<b>04</b>	Moteur 2 en panne
<b>05</b>	Dernier actionnement effectué
<b>10</b>	Les deux fins de course moteur 1 sont engagés
<b>11</b>	Les deux fins de course moteur 2 sont engagés
<b>15</b>	Délai d'attente terminé
<b>17</b>	Encodeur moteur 1 en panne
<b>18</b>	Encodeur moteur 2 en panne
<b>22</b>	Courant MOT1 limité
<b>23</b>	Courant MOT2 limité
<b>24</b>	Sortie LAMP en court-circuit
<b>25</b>	Sortie LOCK en court-circuit
<b>30</b>	Mémoire des codes radio XF-module pleine
<b>35</b>	Fonction temporisateur active
<b>40</b>	Cycles programmés au second niveau de programmation ( <b>n C</b> ) terminés
<b>45</b>	Fonctionnement à batterie