

F 1000 - F 1100 - F 1024

AUTOMAZIONE ESTERNA A BRACCI SNODATI PER CANCELLI A BATTENTE

EXTERNAL AUTOMATION SYSTEM WITH ARTICULATED ARMS FOR HINGED GATES

AUTOMATISME EXTERIEUR A BRAS ARTICULES POUR PORTAILS A BATTANT

ÄUSSERE AUTOMATISMUS MIT GELENKIGEN ARMEN FÜR FLÜGELTÖREN

AUTOMATIZACIÓN EXTERNA CON BRAZOS ARTICULADOS PARA PUERTAS CON BISAGRAS

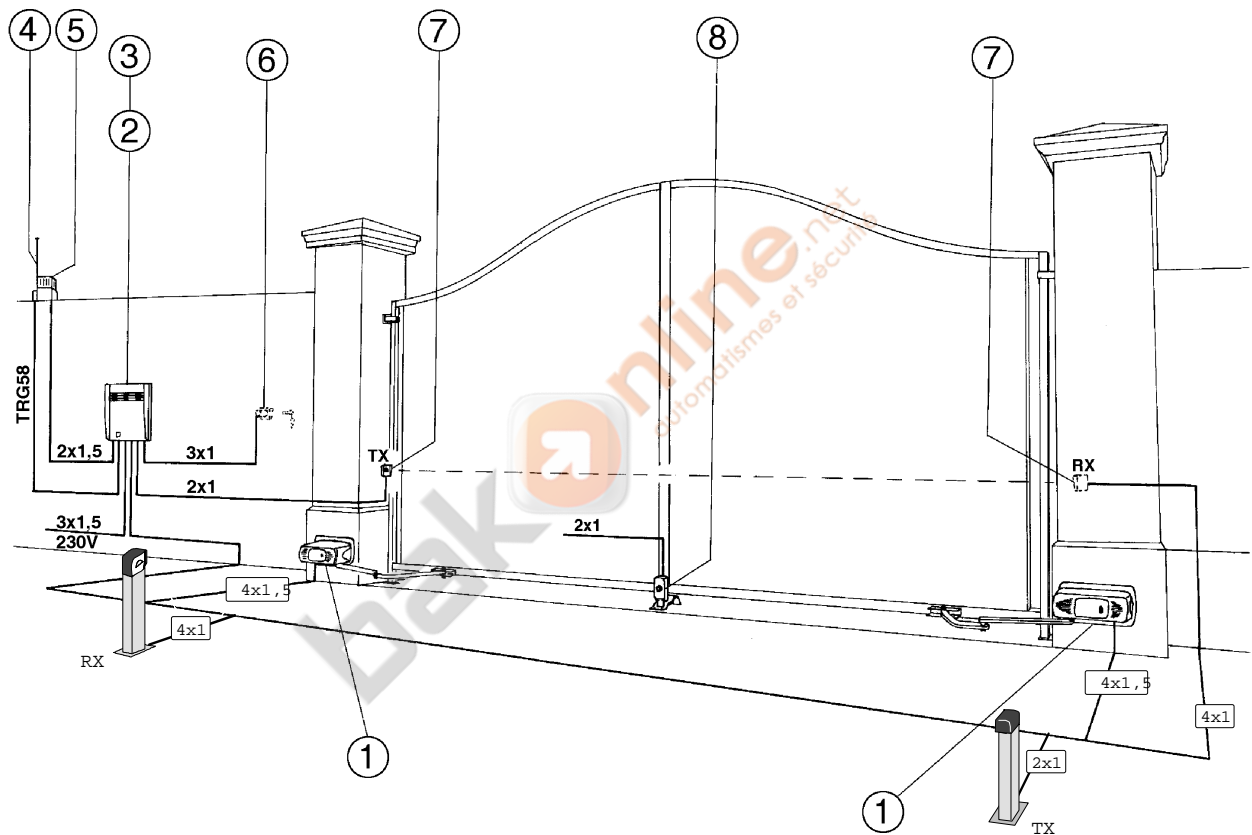

Impianto tipo
Standard installation
Installation type
Standard Montage
Instalación tipo

F 1024

Cavi di alimentazione motori:
6 x 1.5 mm² fino a 20 m
6 x 2.5 mm² fino a 30 m

Power wires to motor:
6 x 1.5 mm² up to 20 m
6 x 2.5 mm² up to 30 m

Câbles d'alimentation moteur:
6 x 1.5 mm² jusqu'à 20 m
6 x 2.5 mm² jusqu'à 30 m

Antriebsmotor-Verbindungskabel:
6 x 1.5 mm² bis 20 m
6 x 2.5 mm² bis 30 m

Cables de alimentación motores:
6 x 1.5 mm² hasta 20 m
6 x 2.5 " " 30 m

Impianto tipo	Installation type	Composition set:	Standardanlage	Instalación estándar
1 - Motoriduttore	1 - Gear motor	1 - Motoréducteur	1 - Getriebemotor	1 - Motorreductor
Accessori:	Accessories:	Accessoires:	Zubehör:	Accesorios
2 - Quadro comando	2 - Control panel	2 - Armoire de commande	2 - Schalttafel	2 - Cuadro de mando
3 - Ricevitore radio	3 - Radio receiver	3 - Récepteur radio	3 - Funkempfänger	3 - Radiorreceptor
4 - Antenna	4 - Antenna	4 - Antenne	4 - Antenne	4 - Antena
5 - Lampeggiatore di movimento	5 - Flashing light indicating door movement	5 - Clignotant de mouvement	5 - Blinkleuchte "Tor in Bewegung"	5 - Lámpara intermitente de movimiento
6 - Selettore a chiave	6 - Key-operated selector switch	6 - Selecteur à clé	6 - Schlüsselschalter	6 - Selector con llave
7 - Fotocellule di sicurezza	7 - Safety photocells	7 - Photocellules de sécurité	7 - Lichtschranken	7 - Fotocélulas de seguridad
8 - Elettroserratura	8 - Electric lock	8 - Serrure électrique	8 - Elektroschloß	8 - Electrocerradura

Descrizione:

- Automazione esterna a braccio snodato per cancelli a battente.
- Progettato e costruito interamente dalla CAME S.p.A., risponde alle vigenti norme di sicurezza UNI 8612, con grado di protezione IP 54.
- Garantito 12 mesi salvo manomissioni.

Versioni:**F 1000**

Motoriduttore irreversibile 230V a.c. - 150 W.

F 1100

Motoriduttore reversibile 230V a.c. - 110 W.

F 1024

Motoriduttore irreversibile 24V d.c. - 180 W.

Limiti d'impiego:

- Dimensione ante fino a 4 metri (vedi tabella a pag. 5).
- Apertura dell'anta: max 90°.
- Per uso intensivo si consiglia l'utilizzo della versione F 1024.

Accessori:**F1001**

Braccio telescopico diritto (per singole ante da 0,5 a 2 m.).

H 3000

Dispositivo di sblocco a cordino (L= 5 m.) completo di contenitore di sicurezza, manopola di sblocco e pulsante.

LOCK 81

Elettroserratura di blocco a cilindro singolo.

LOCK 82

Elettroserratura di blocco a cilindro doppio.

Attenzione! Controllate che le apparecchiature di comando, di sicurezza e gli accessori siano originali CAME; ciò garantisce e rende l'impianto di facile esecuzione e manutenzione.

Description:

- External automation system with articulated arm for hinged gates.
- Designed and constructed entirely by CAME in compliance with current safety standards (UNI 8612), and with an IP54 protecting rating.
- Guaranteed for 12 months, unless tampered with by unauthorized personnel.

Versions:**F 1000**

230V a.c. - 150W irreversible gearmotor.

F 1100

230V a.c. - 110W reversible gearmotor.

F 1024

24V d.c. - 180W irreversible gearmotor.

Limits of use:

- Length of gate wings: up to 4 metres (see table on page 5).
- Max. angle of gate wing when open: 90°.
- For heavy-duty service, the E 1024 version should be used.

Accessories:**F1001**

Straight telescopic arm (for single gate wings that are 0,5 to 2 m. long).

H 3000

Cable-operated (length 5 m.) manual release system, complete with safety housing, release knob and pushbutton.

LOCK 81

Single-cylinder electric lock.

LOCK 82

Double-cylinder electric lock.

Attention! to insure easy installation and conformance with current safety norms, we recommend installation of CAME safety and control accessories.

Description:

- Automatisation extérieure à bras articulés pour portails à battant.
- Il a été entièrement conçu et construit par la Société CAME, conformément aux normes de sécurité en vigueur (NFP 25-362) avec un degré de protection IP 54.
- Il est garanti 12 mois sauf en cas d'altérations.

Versions:**F 1000**

Motoréducteur irréversible 230V a.c. - 150 W.

F 1100

Motoréducteur réversible 230V a.c. - 110 W.

F 1024

Motoréducteur irréversible 24V d.c. - 180 W.

Limites d'utilisation:

- Dimension des vantaux jusqu'à 4 mètres (voir tableau en page 5).
- Ouverture du vantail: max 90°.
- Pour des usages intensifs, il est conseillé d'utiliser la version F 1024.

Accessoires:**F1001**

Bras télescopique droit (pour un seul vantail de 0,5 à 2 m.).

H 3000

Dispositif de déblocage par cordelette (L= 5 m.) comprenant le coffret de sécurité, bouton de déblocage et le bouton-poussoir.

LOCK 81

Serrure électrique de blocage à barillet unique.

LOCK 82

Serrure électrique de blocage à double barillet.

Attention ! Vérifiez que l'appareillage de commande, de sécurité et les accessoires sont des produits originaux CAME afin de garantir l'installation et d'en faciliter le montage et l'entretien.

Beschreibung:

- Äußere Automatismus mit gelenkigen Armen für Flügel Tore.
- Vollkommen von der CAME S.p.A. den geltenden Sicherheitsnormen (UNI 8612) entsprechend entwickelt und hergestellt. Schutzklasse IP 54.
- Garantie: 12 Monate, vorbehaltlich unsachgemäßer Handhabung und Montage.

Ausführungen:**F 1000**

Irrevers. Getriebemotor 230V Wechselstrom - 150 W.

F 1100

Revers. Getriebemotor 230V Wechselstrom - 110 W.

F 1024

Irrevers. Getriebemotor 24V Gleichstrom - 180 W.

Einsatzgrenze:

- Torflügelabmessungen bis zu 4 m. (siehe tabelle auf seite 5).
- Torflügel-Öffnungswinkel: max 90°.
- Bei starker Beanspruchung und Dauerbetrieb empfiehlt sich die Montage der Ausführung F 1024.

Zubehör:**F1001**

gerader Teleskoparm (für einflügelige Tore von 0,5 bis 2 m. Breite).

H 3000

Seilriegelungsvorrichtung (L = 5 m.) mit Schutzgehäuse, Entriegelung Rebel und Drucktaster.

LOCK 81

Elektroschloß mit Einfachzylinder.

LOCK 82

Elektroschloß mit Doppelzylinder.

Achtung! Wir empfehlen original CAME-Schalt- und -Sicherheitsvorrichtungen mit entsprechendem Zubehör zu montieren, um die einwandfreie Montage und die problemlose Wartung der Anlage zu gewährleisten.

Descripción:

- Automatización externa con brazo articulado para puertas con bisagras.
- Diseñado y fabricado enteramente por CAME S.p.A., cumple con las normas de seguridad vigentes UNI 8612, con grado de protección IP54.
- Garantizado 12 meses, salvo manipulaciones.

Modelos:

F 1000

Motorreductor irreversible 230V a.c. - 150 W.

F 1100

Motorreductor reversible 230V a.c. - 110 W.

F 1024

Motorreductor irreversible 24V d.c. - 180 W.

Limites de empleo:

- Dimensión puertas de hasta 4 metros (ver la tabla en la pag. 5).
- Apertura de la puerta: max 90°.
- Para uso intensivo se aconseja la utilización de la versión F 1024.

Accesorios:

F1001

Brazo telescópico recto (para puertas individuales de 0,5 a 2 m.).

H 3000

Dispositivo de desbloqueo mediante cuerda (L= 5 m.) dotado de contenedor de seguridad, pomo de desbloqueo y pulsador.

LOCK 81

Cerradura eléctrica de bloqueo a cilindro individual.

LOCK 82

Cerradura eléctrica de bloqueo a cilindro doble.

Atención! Comprobar que los equipos de mando, de seguridad y los accesorios sean originales CAME; lo cual garantiza y facilita el uso y el mantenimiento del aparato.

Caratteristiche tecniche // Technical features // Caractéristiques technique // Technische Daten // Descripción técnica

TIPO TYPE TYPE TYP TIPO	PESO WEIGHT POIDS GEWICHT PESO	ALIMENTAZIONE POWER SUPPLY ALIMENTATION STROMVERSORGUNG ALIMENTACIÓN	CORRENTE NOMINALE NOMINAL CURRENT COURANT NOMINAL NENNSTROM CORRIENTE NOMINAL	POTENZA MOTORE MOTOR POWER PUISSANCE MOTEUR WIRKLEISTUNG MOTOR POTENCIA MOTOR	INTERMIT. LAVORO DUTY CYCLE INTERM. TRAVAIL EINSCHALTDAUER INTERM. TRABAJO	COPPIA TORQUE COUPLE DREHMOMEN PAREJA MOTOR	CONDENSATORE CAPACITOR CONDENSATEUR KONDENSATOR CONDENSADOR
F 100	14 Kg.	230V a.c.	1,3 A	150 W	30 %	*320 N.m	10 µF
F 1100	13 Kg.	230V a.c.	1 A	110 W	50 %	*380 N.m	6,3 µF
F 102	14,5 Kg.	24V d.c.	15 A	180 W	Servizio intensivo Heavy duty cycl Service intensif Starkbetrieb Servicio intensivo	*470 N.m	/

- Dati relativi ai valori di alimentazione nominale - * Regolabile mediante quadri comando CAME.

- Data refers to nominal power supply - * Can be adjusted using CAME control panels.

- Données relatives aux valeurs d'alimentation nominale - * Réglable au moyen des armoires de commande CAME.

- Daten der Stromversorgungsnennwerte - * Über CAME-Streuergeräte regelbar.

- Datos relativos a los valores de la tensión nominal. - * Ajustable mediante los cuadros de mando CAME.

Misure di Ingombro // External dimensions // Mesures d'encombrement // Außenabmessungen // Dimensiones máximas

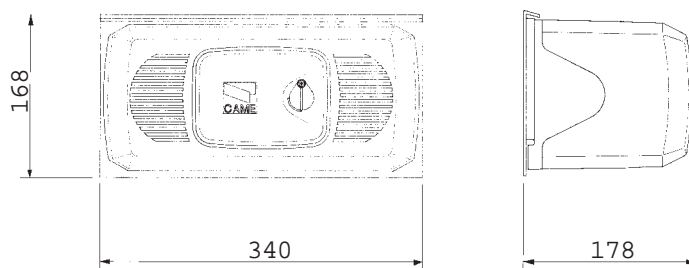

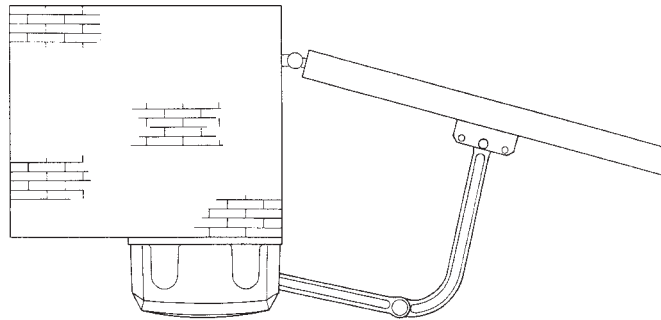

Al pilastro
To the pillar
Au piler
An den pleifer
Al pilar

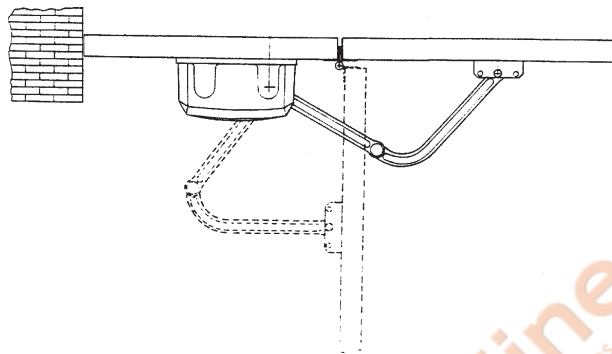

Ad anta fissa
With fixed shutter
Avec ante fixe
Mit fester Tür
A puerta fija

Limiti d'impiego // Operating limits // Limites d'utilisation // Einsatzbeschränkungen // Limites de empleo

Larghezza anta Width of gate w Largeur du vanta Torbreite Ancho hoja	Peso anta Weight of gate w Poids du vanta Torgewicht Peso hoja
2.00	800
* 2.50	600
3.00	500
3.50	450
4.00	400

* Qualora l'anta superi i 2,5 m. é necessaria l'applicazione di un'elettroserratura per F1000 e F 1024, mentre é sempre necessaria per F 1100.

* Whenever the shutter is over 2,5 m., it needs an electrical lock (F1000 - F1024); F 1100 always needs it.

* Si la porte dépasse 2,5 m., il est nécessaire de appliquer une serrure électrique (F1000 - F1024); pour F 1100 la serrure électrique est toujours nécessaire.

* Wenn die Tür grösser ist als 2,5 m., braucht man ein elektrisches Schloss (F1000 - F 1024); F 1100 braucht es immer.

* En el caso de que la puerta supere los 2,5 m. es necesaria la soldadura eléctrica (F1000-F1024), mientras que es siempre necesaria para F1000.

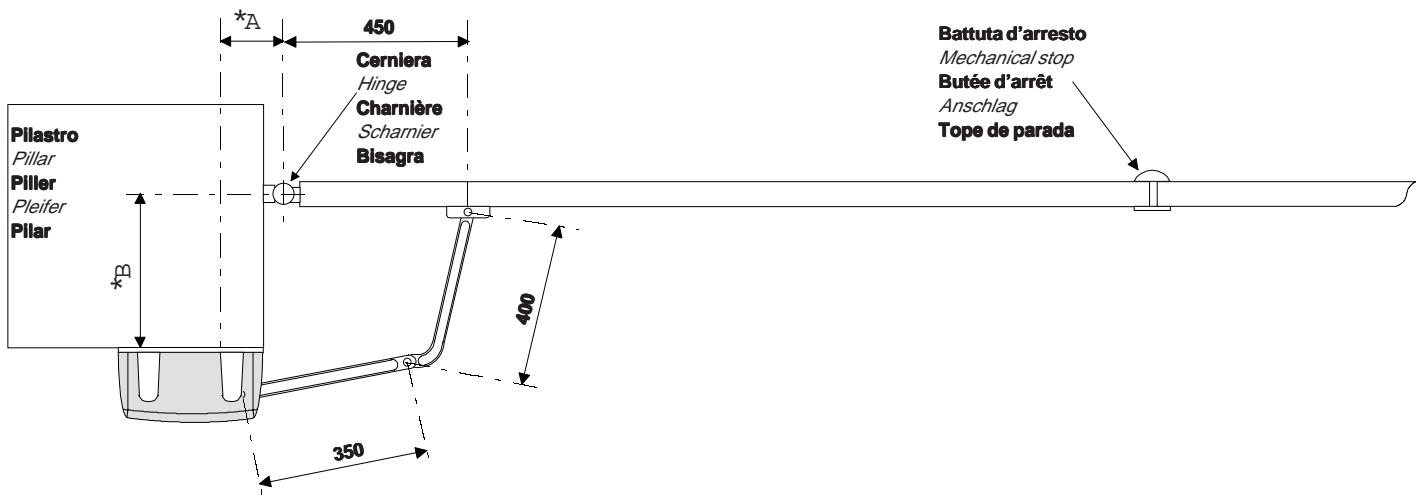

Prima di procedere all'installazione dell'automatismo, controllare che:

- la struttura del cancello sia adeguatamente robusta, le cerniere siano efficienti e che non vi sia attrito tra parti fisse e mobili;
- il percorso dei cavi elettrici sia eseguito secondo le disposizioni di comando e sicurezza (vedi impianto tipo).
- ci sia una battuta d'arresto meccanico in chiusura (ben fissata al suolo) per evitare l'oltrecorsa anta/motoriduttore.

*** Se B e' compreso tra 0 e 300 mm., A deve misurare almeno 110 mm.**

Se B e' compreso tra 300 e 380 mm., A deve misurare almeno 150 mm.

Before beginning installation of the automation system, check the following:

- the movement of the door must be smooth from the fully-open to the fully-closed positions, with no friction or play between the bearings (1) and the pulleys (2);
- the door itself must be sufficiently solid and the hinges (3) must be efficient (articulated overhead door);
- the electrical wiring path according to the position of the control and safety instruments (see installation type).

** If distance B is 0 to 300 mm., distance A must be at least 110 mm.*

If distance B is 300 to 380 mm., distance A must be at least 150 mm.

Avant d'installer l'automatisme, vérifier:

- le mouvement de la porte soit uniforme sur toute la longueur de la course en évitant des frottements ou des Jeux entre les papiers de glissement (1) et le poulies (2);
- la structure de la porte basculante soit suffisamment robuste et que les charnières (3) soient efficaces (basculante articulée);
- le parcours des câbles électriques selon les dispositions de commande et de sécurité (voir installation type).

*** Si B est compris tra entre 0 et 300 mm., A doit mesurer au minimum 110 mm.**

Si B est en revanche compris entre 300 et 380 mm., A doit mesurer au minimum 150 mm.

Vor Installation der Automatik kontrollieren:

- die Torbewegung während der gesamten Laufzeit gleichmäßig ausgeführt wird und ob Reibungen oder Spielräume zwischen Gleitlagern (1) und Laufrollen (2) auftreten;
- die Struktur des Schwingtors entsprechend robust ist und die Scharniere (3) leistungsfähig sind (Gelenkschwinger);
- die elektrischen Kabel gemäß den Antriebs und Sicherheitsvorschriften (siehe Standardanlage).

** Wenn B 0 bis 300 mm. mißt, muß A mindestens 110 mm. messen.*

Wenn B jedoch zwischen 300 und 380 mm. mißt, muß A mindestens 150 mm. messen.

Antes de proceder a la instalación del automatismo, controlar:

- el movimiento de la puerta sea uniforme a lo largo de toda la cerrera, evitando roces o juegos entre los cojines de deslizamiento (1) y las poleas (2);
- la estructura de la puerta basculante sea suficientemente fuerte y las adecuadas (basculante articulada);
- el recorrido de los cables eléctricos según las disposiciones de mando y seguridad (véase Instalación estándar).

*** Si B está comprendido entre 0 y 300 mm., A debe medir 110 mm. como mínimo.**

Sin embargo si B está comprendido entre 300 y 380 mm., A debe medir 150 mm. como mínimo.

**Applicazione della piastra-base e della staffa "A" // Application of the basis-plate and of the stirrup
Application de la plaque-guide et de l'étrier // Montage der Führungsschienen-Basis und des Steigbügels
Aplicacion placa base y estribo "A"**

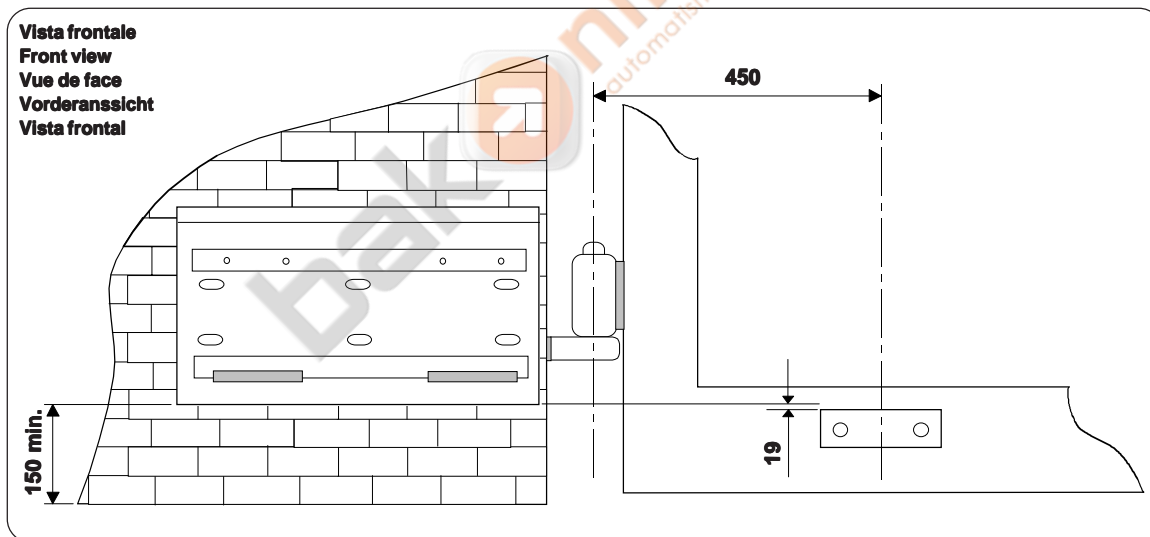
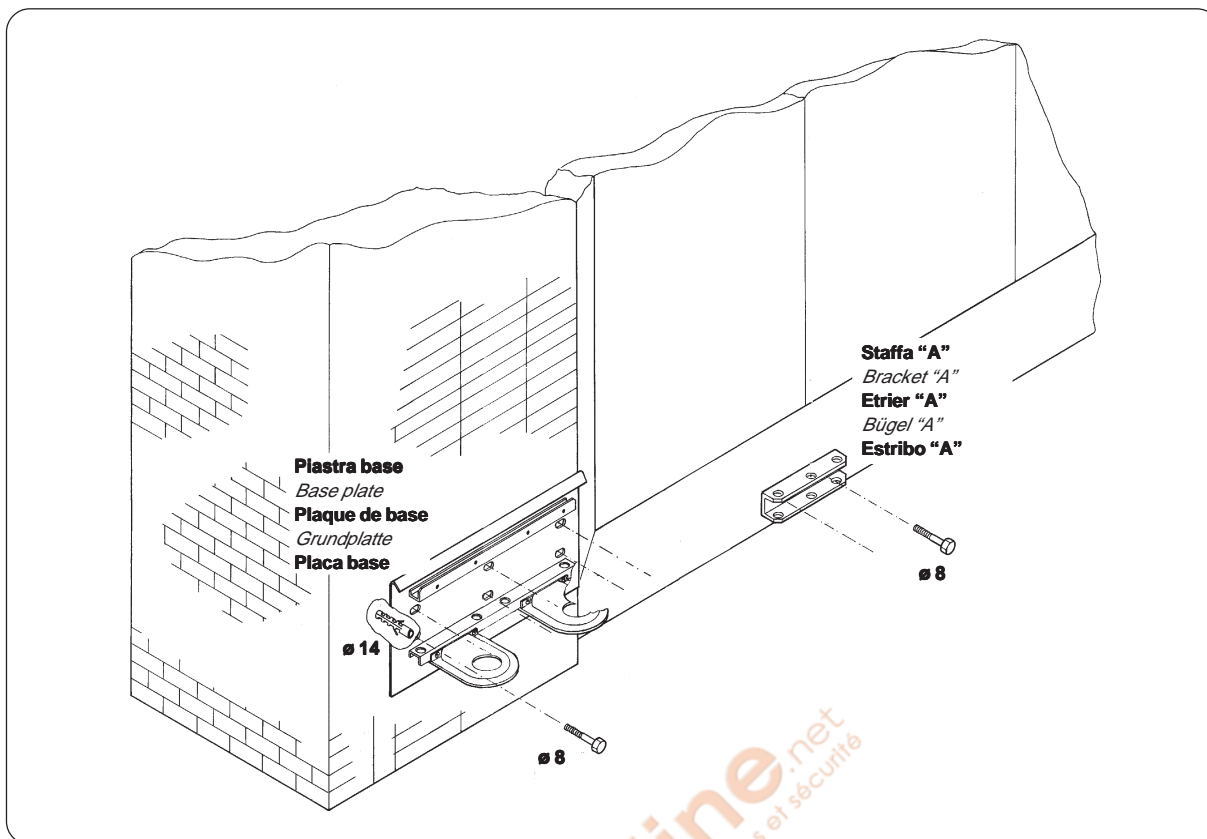

- Fissare la piastra-base al pilastro con viti $\varnothing 8$ e tasselli $\varnothing 14$ rispettando la quota minima di 150 mm. dalla pavimentazione.
- Fissare la staffa "A" (con viti $\varnothing 8$ o saldatura) all'anta del cancello rispettando le quote di 450 e 19 mm.

- Use $\varnothing 8$ screws and $\varnothing 14$ screw anchors to mount the base plate on the pillar. Be sure to respect the 150 mm. minimum distance from the pavement.

- Attach bracket "A" to the gate wing (use $\varnothing 8$ screws or welds). Be sure to respect the offsets of 450 mm. and 19 mm. between the pillar-base plate assembly and bracket "A".

- Fixer la plaque de base au pilier à l'aide de vis $\varnothing 8$ et tampons $\varnothing 14$ en respectant la cote minimum de 150 mm. du sol.
- Fixer l'étrier "A" (avec des vis $\varnothing 8$ ou par soudure) sur le vantail du portail en respectant les cotes de 450 et 19 mm. concernant le décalage entre plaque de base et étrier "A".

- Die Grundplatte mit Schrauben $\varnothing 8$ und Dübeln $\varnothing 14$ auf einer Mindesthöhe von 150 mm. über dem Boden am Pfeiler befestigen.

- Bügel "A" (mit Schrauben $\varnothing 8$ oder Schweißung) unter Einhaltung der Maße 450 mm. und 19 mm., die sich auf die Fluchtabweichung zwischen Grundplatte und Bügel "A" beziehen, am Torflügel befestigen.

- Fijar la placa base al pilar con tornillos $\varnothing 8$ y tacos $\varnothing 14$ respetando la cota mínima de 150 mm. del suelo.
- Fijar el estribo "A" (con tornillos $\varnothing 8$ o soldadura) en la puerta respetando las cotas de 450 y 19 mm. correspondientes a la desalineado entre placa-base y estribo "A".

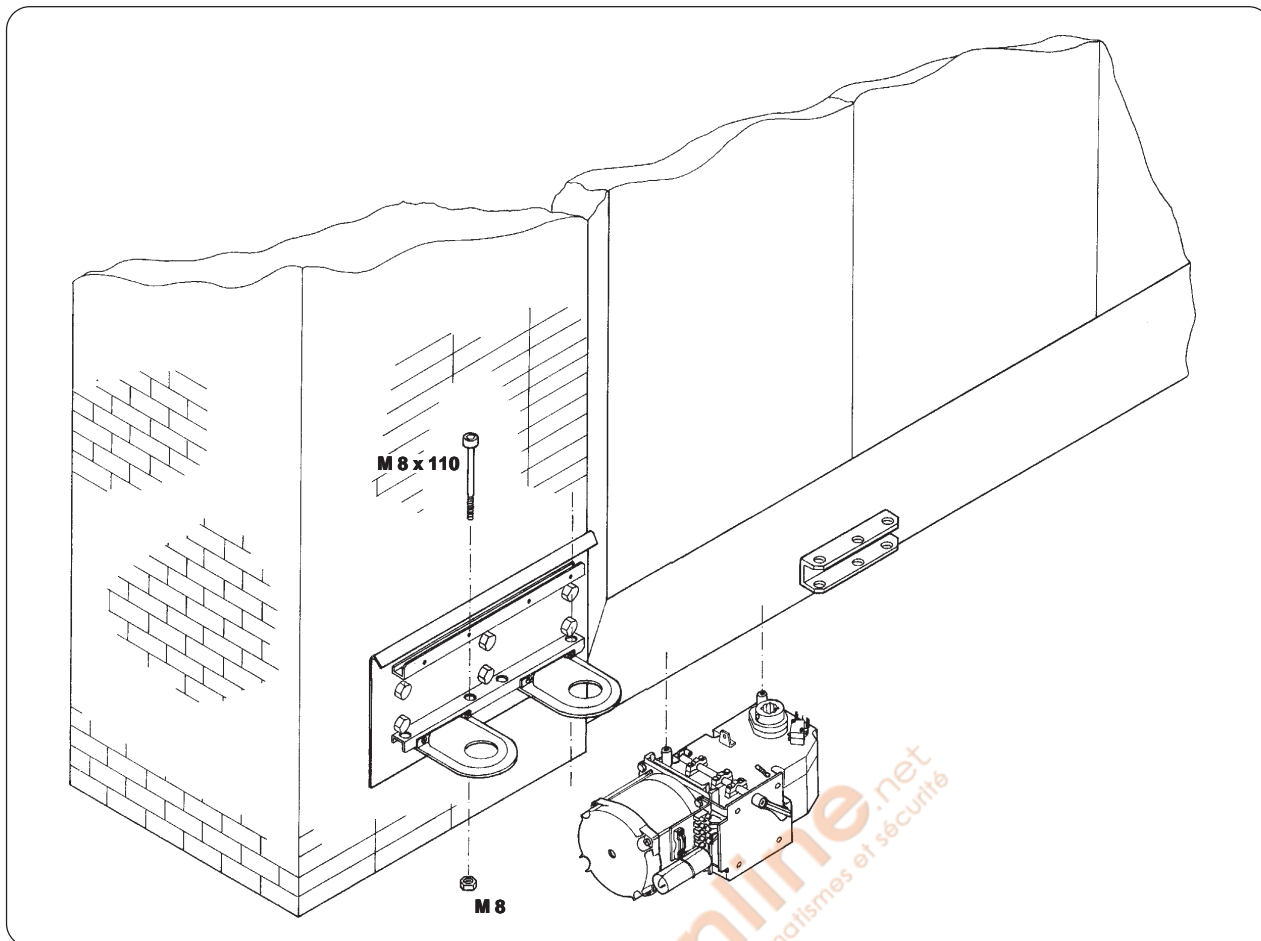
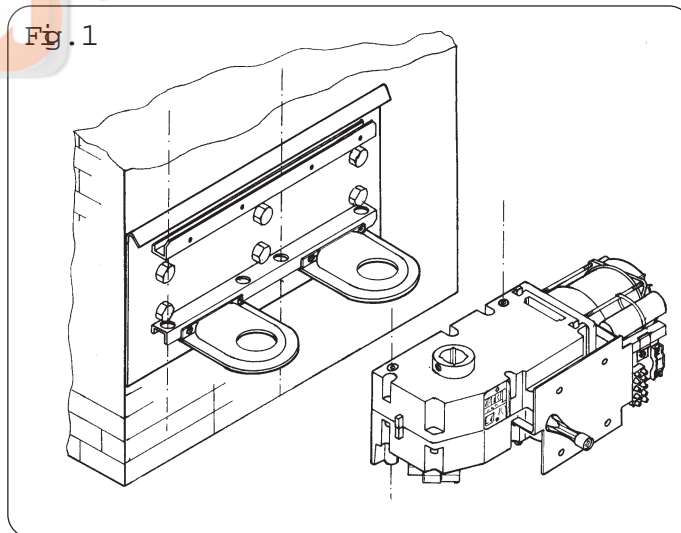

Fig. 1



- Inserire il motore nella piastra-base in corrispondenza dei 4 fori e fissarlo con le due viti M8x110 e relativi dadi in dotazione. Per applicazione destra capovolgere il motore e usare la seconda coppia di fori (fig. 1).

- Insert the motor into the base-plate in alignment with the 4 pre-drilled holes and fix it with the two M8 x 110 supplied screws. For right-hand installation, reverse the position of the motor and use the second pair of holes (see picture 1).

- Introduire le moteur dans la piastra-guide de façon à le positionner en face des 4 trous, puis le fixer en utilisant les deux écrous et les vis fournis avec le matériel. Pour le montage à droite, retourner le moteur et utiliser le second couple de trous (voir ill. 1).

- Den motor so in die Führungsschienen-Basis einfügen, daß die 4 Bohrungen übereinstimmen und ihn dann mit den beiden entsprechenden Muttern und Schrauben befestigen. Bei Anbringung rechts den Motor umdrehen und das zweite Paar von Bohrungen verwenden (Sie Bild. 1).

- Colocar el motor en la base-guía haciendo coincidir los 4 agujeros, y fijarlo con las dos tuercas y tornillos suministrados. Para aplicación derecha girar el motor y usar la segunda pareja de taladros (ver fig. 1).

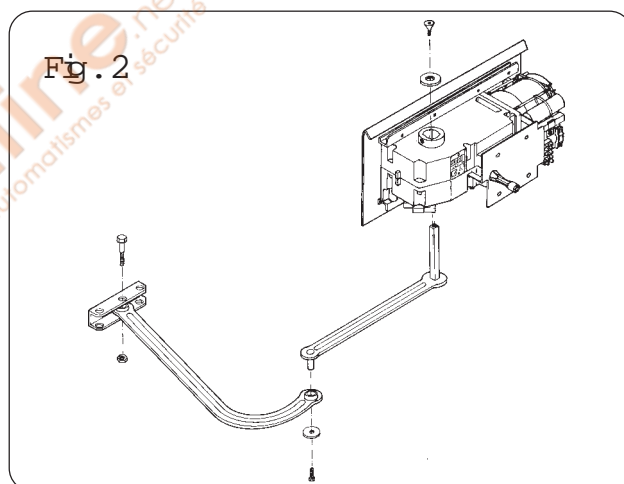
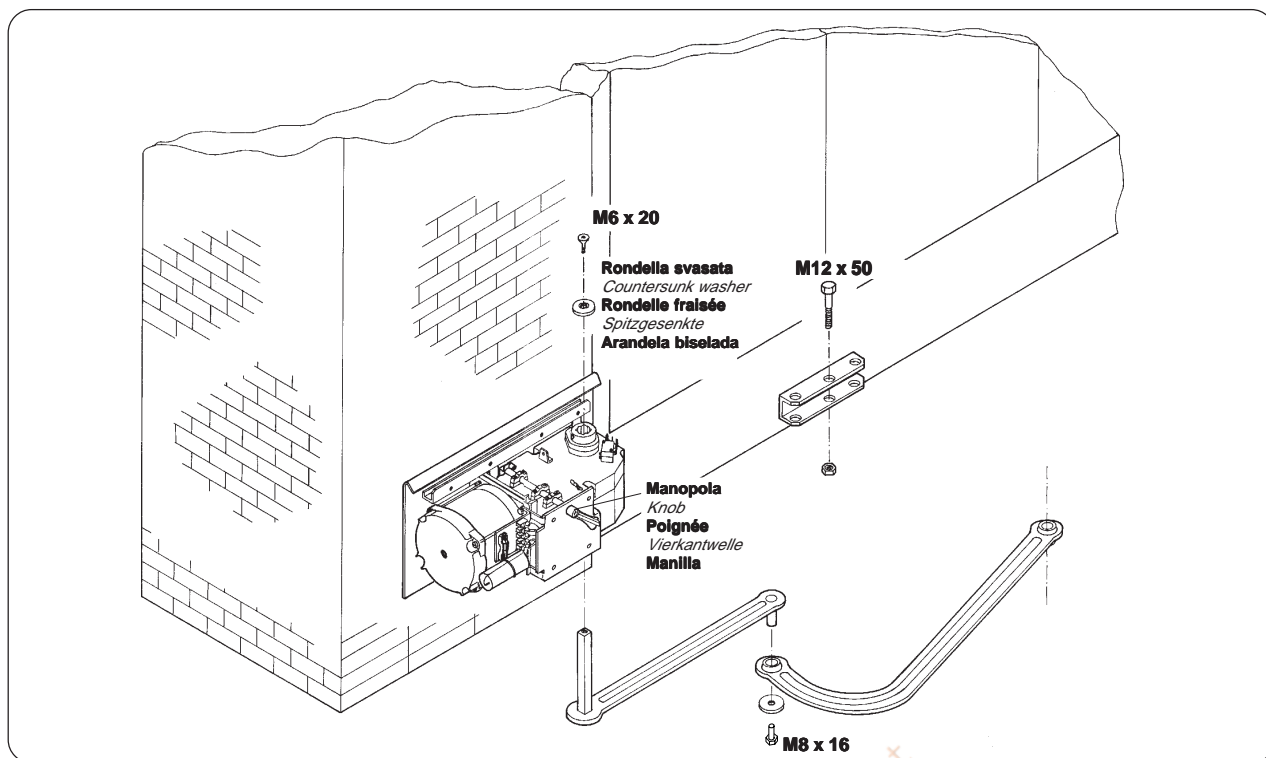

- Inserire il semibraccio dritto nell'albero quadro del motore. Applicare la rondella svasata, la vite M6x20 e bloccare il semibraccio con i due grani. Unire e fissare i due bracci con la rondella e la vite M8x16. Sbloccare il motore (vedi pag. 13) e fissare il semibraccio curvo alla staffa "A" con la vite M12x50 e il dado M12 verificandone il libero scorrimento. Per applicazione destra vedere fig. 2.

- Insert the straight semi-arm, without letting it outside the drive shaft. Apply the flared washer, the M6x20 screw and block the semi-arm trough the two grains. Join and fix the two arms with the washer and the M8x16 screw. Release the motor (rotating the hand grip in the direction of the arrow) and fix the curved arm to the "A" stirrup through the M12x50 screw and the M12 nut. For right-sided application, see picture 2.

- Introduire le demi-bras droit sans le laisser sortir de l'arbre-moteur. Appliquer la rondelle évasée, la vis M6x20 et bloquer le demi-bras avec le deux grains. Joindre et fixer le deux bras avec la rondelle et la vis M8x16. Débloquer le moteur (en tournant la poignée vers la flèche) et fixer le bras courbe à l'étrier "A" avec la vis M12x50 et l'écrou M12. Pour l'application à droite, voir ill. 2.

- Den geraden Halbarm einfügen, ohne ihn aus der Kubelwelle heraustreten lassen. Die ausgestellte Unterlegscheibe und die M6x20 Schraube anbringen; den Halbarm mit den zwei Komen blockieren. Die zwei Arme durch die Unterlegscheibe und die M8x16 Schraube verbinden und befestigen. Den Motor durch eine rotation (Richtung des Pfeils) freigeben; den gekrümmten Arm durch die M12x50 Schraube und die Schraubenmutter an den "A" Steigbügel befestigen. Für die auf die rechte Seite Anwendung, sehen Sie Bild. 2.

- Introducir el semibrazo recto no dejándolo sobresalir del árbol cuadrado del motor. Aplicar la arandela avellanada, el tornillo M6x20 y bloquear el semibrazo recto con dos tornillos prisioneros. Unir y fijar los dos brazos con la arandela y el tornillo M8x16. Desbloquear el motor (girando la manilla en el sentido de la flecha) y fijar el brazo curvado al estribo "A" con el tornillo M12x50 y la tuerca M12. Para la aplicación derecha ver fig. 2.

F 1000 - F 1100

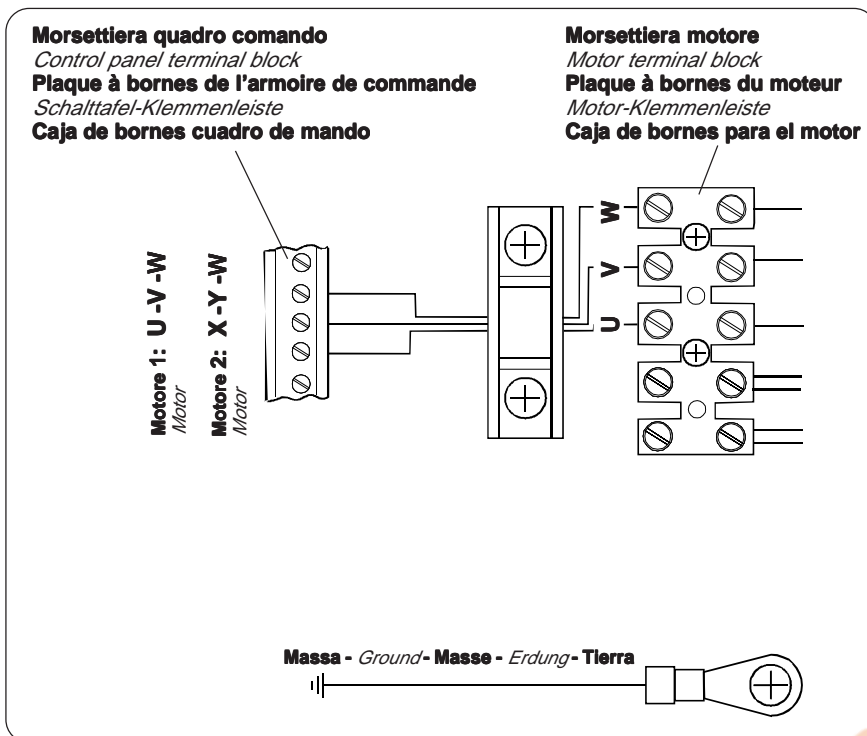

U - V - W
Collegamento motore 1
Connection to motor 1
Branchement moteur 1
Motoranschluß 1
Conexión motor 1

X - Y - W
Collegamento motore 2
Connection to motor 2
Branchement moteur 2
Motoranschluß 2
Conexión motor 2

- **Installare il quadro comando e procedere ai collegamenti elettrici come indicato.**
- Install the electrical control panel and connect the wiring as indicated.
- **Installer l'armoire de commande et réaliser les branchements électriques de la manière indiquée.**
- Die Schalttafel installieren und die elektrischen Anschlüsse wie angegeben ausführen.
- **Instalar el cuadro de mando y proceder a las conexiones eléctricos según lo indicado.**

F 1024

M - N
Collegamento motore
Connection to motor
Branchement moteur
Motoranschluß
Conexión motor

F - Fa
Microinterruttore di finecorsa in apertura
Microswitch-limit switch on aperture
Micro-interrupteur fin de course e ouverture
Microschalter Endschalter beim Öffnen
Microinterruptor final de recorrido en la apertura

R - Rc
Microinterruttore di rallentamento in chiusura
Microswitch-deceleration on closure
Micro-interrupteur ralentissement en fermeture
Microschalter Geschwindigkeitsverzögerung
Microinterruptor de deceleración en el cierre

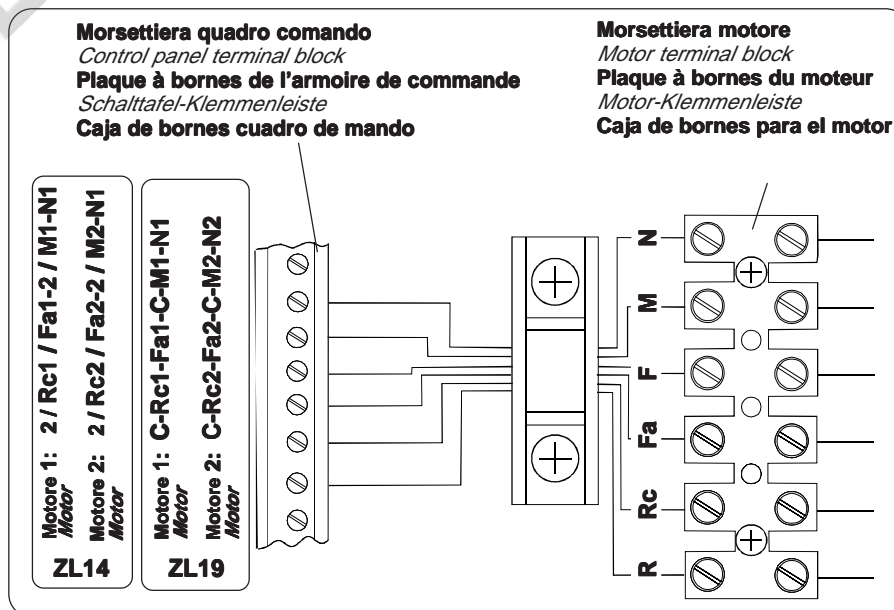

- **Installare il quadro comando e procedere ai collegamenti elettrici come indicato.**
- Install the electrical control panel and connect the wiring as indicated.
- **Installer l'armoire de commande et réaliser les branchements électriques de la manière indiquée.**
- Die Schalttafel installieren und die elektrischen Anschlüsse wie angegeben ausführen.
- **Instalar el cuadro de mando y proceder a las conexiones eléctricos según lo indicado.**

F 1000 - F 1100

In apertura: sbloccare e portare l'anta nella posizione di apertura desiderata. Ruotare la camma superiore fino a far inserire il microinterruttore. Chiudere l'anta in modo tale da poter avvitare la vite posta nella relativa camma.

On open position: release the gate wing and move it to the desired opening position. Now, rotate the upper cam until the microswitch trips. Close the gate wing and tighten the screw on the cam.

En ouverture: débloquer et porter le vantail dans la position d'ouverture désirée. Tourner la came supérieure jusqu'à enclencher le microcontact. Fermer le vantail de manière à pouvoir visser la vis placée dans la came correspondante.

Beim Öffnen: Torflügel entriegeln und in die gewünschte Öffnungsstellung bringen. Den Obernocken bis zum Einschalten des Mikroschalters drehen. Den Torflügel so weit schließen, bis die am Nocken befindliche Schraube eingeschraubt werden kann.

En apertura: desbloquear y llevar la puerta a la posición de apertura deseada. Girar la leva superior hasta que se active el microinterruptor. Cerrar la puerta de forma que se pueda enroscar el tornillo colocado en la leva correspondiente.

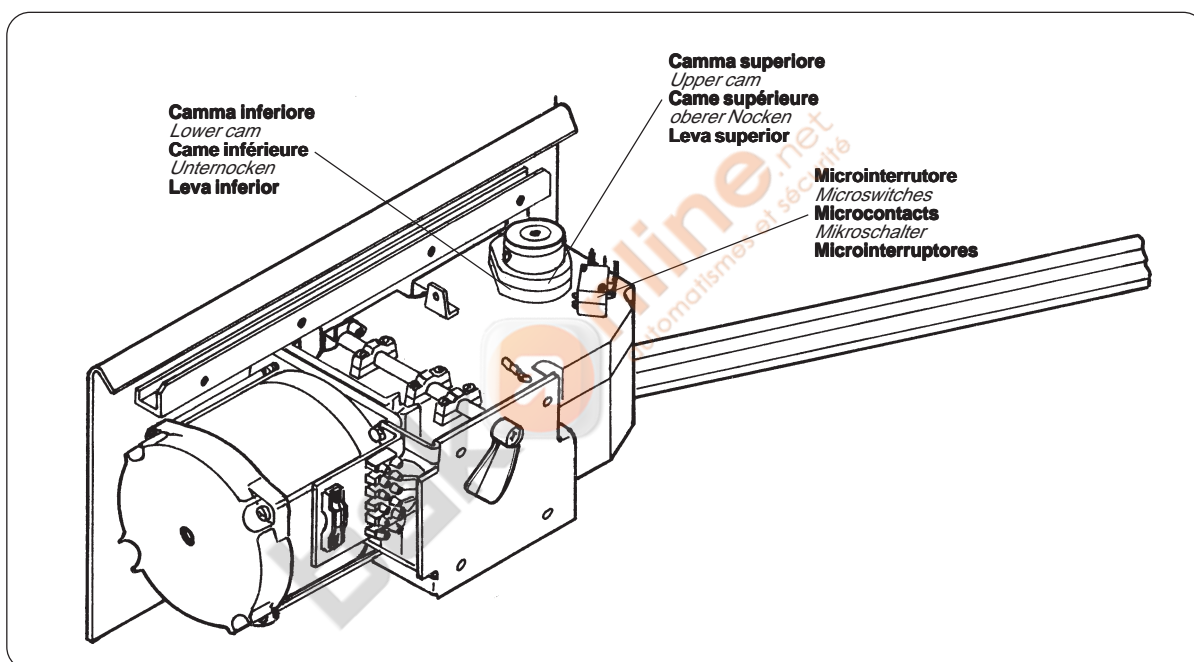

F 1000

In chiusura: sbloccare e portare l'anta nella posizione di chiusura desiderata. Ruotare la camma inferiore fino a far inserire il microinterruttore. Aprire l'anta in modo tale da poter avvitare la vite posta nella relativa camma.

On Closed position: release the gate wing and move it to the desired closed position. Rotate the lower cam until the microswitch trips. Open the gate wing and tighten the screw on the cam.

En fermeture: débloquer et porter le vantail dans la position de fermeture désirée. Tourner la came inférieure jusqu'à enclencher le microcontact. Ouvrir le vantail de manière à pouvoir visser la vis placée dans la came correspondante.

Beim Schließen: Torflügel entriegeln und in die gewünschte Schließstellung bringen. Den unteren Nocken bis zum Einschalten des Mikroschalters drehen. Das Tor so weit öffnen, bis die am Nocken befindliche Schraube eingeschraubt werden kann.

En cierre: desbloquear y llevar la puerta a la posición de cierre deseada. Girar la leva inferior hasta que se introduzca el microinterruptor. Abrir la puerta de forma que se pueda enroscar el tornillo colocado en la leva correspondiente.

Regolazione microinterruttori di stop in apertura e rallentamento in chiusura
Adjusting of microswitches that stop the motor at the end of the opening cycle and activate slowdown before closure
Réglage microcontacts de stop en phase d'ouverture et ralentissement en phase de fermeture
Einstellung der Mikroschalter für Torstop beim Öffnen und Laufverzögerung beim Schließen
Regulación microinterruptores de parada en apertura y ralentamiento en cierre

F 1024

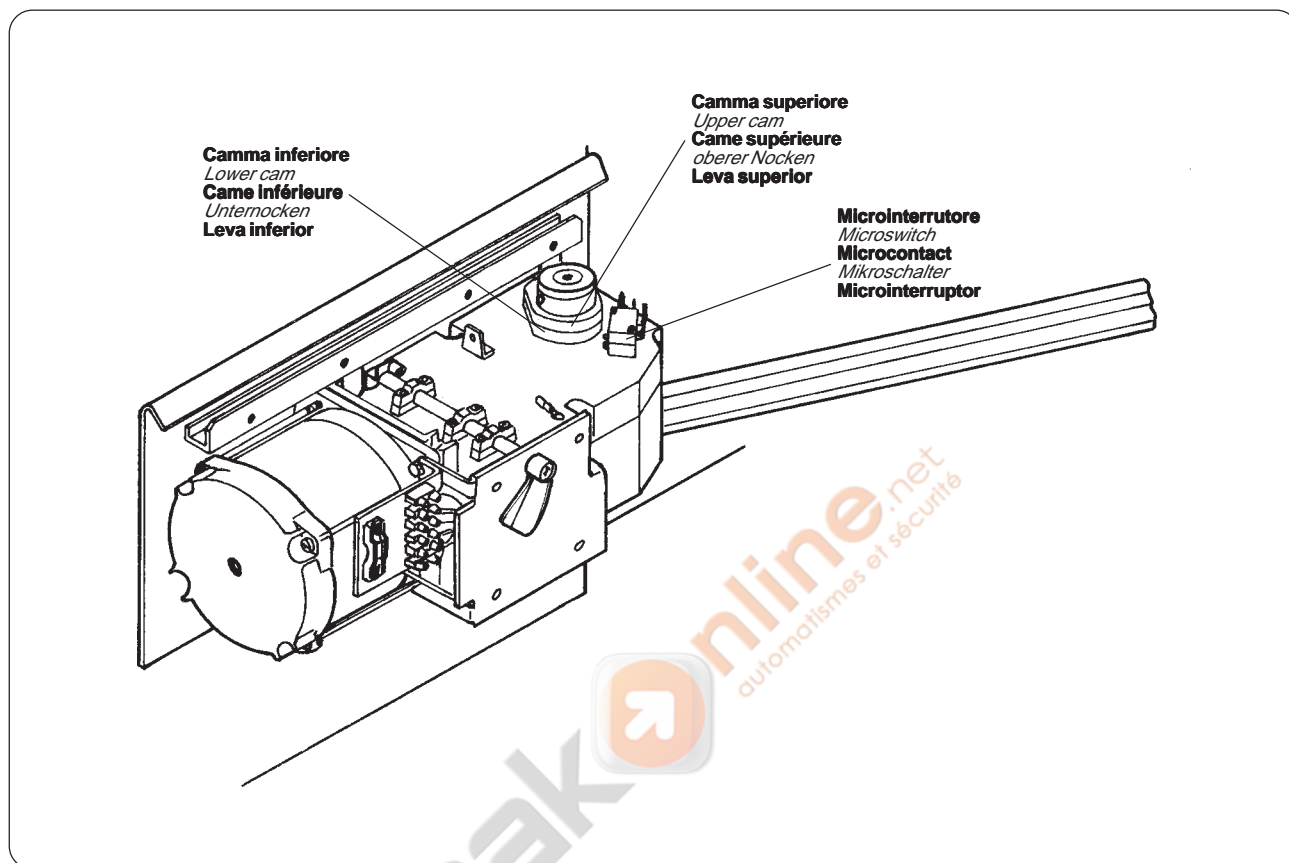

In apertura: sbloccare e portare l'anta nella posizione di apertura desiderata. Ruotare la camma superiore fino a far inserire il microinterruttore. Chiudere l'anta in modo tale da poter avvitare la vite posta nella relativa camma.

In chiusura: sbloccare e portare l'anta a circa 100 mm. dalla battuta d'arresto in chiusura. Ruotare la camma inferiore fino a far inserire il microinterruttore. Aprire l'anta in modo tale da poter avvitare la vite posta nella relativa camma.

Opening: release the gate wing and move it to the desired opening position. Rotate the upper cam until the microswitch is inserted. Close the gate wing and tighten the screw on the cam.

Closing: release the gate wing and move it up to 100 mm. of closing position. Rotate the lower cam until the microswitch is inserted. Open the gate wing and tighten the screw on the cam.

Ouverture: mettre le portail en position d'ouverture désirée. Tourner la came supérieure, jusqu'à quand le microinterrupteur est inséré. Fermer le portail pour pouvoir visser la vis dans sa came.

Fermeture: débloquer et porter le vantail jusqu'à 100 mm. du lieu d'arrêt. Tourner la came inférieure jusqu'à quand le microinterrupteur est inséré. Fermer le portail pour pouvoir visser la vis dans sa came.

Öffnung: Die tur in der gewünschten Öffnungsposition stellen. Den Obernocken drehen bis der Mikroschalter eingefügt ist. Die Tur schliesse, so dass die Schraube in der Schraubenmutter angeschraubt werden kann.

Öffnung: Die tur in der gewünschten Öffnungsposition stellen. Den Unternocken drehen bis der Mikroschalter eingefügt ist. Die Tur schliesse, so dass die Schraube in der Schraubenmutter angeschraubt werden kann.

En fase de apertura: desbloquear y llevar la puerta a la posición de apertura deseada. Girar la leva superior hasta la introducción del microinterruptor. Cerrar la puerta de forma que se pueda enroscar el tornillo colocado en la leva correspondiente.

En fase de cierre: desbloquear y llevar la puerta a aprox. 100 mm. del tope de parada en el cierre. Girar la leva inferior hasta la introducción del microinterruptor. Abrir la puerta de forma que se pueda enroscar el tornillo colocado en la leva correspondiente.

Dopo aver ultimato le operazioni di montaggio, collegamenti elettrici e regolazioni, procedere a ribloccare il motore ed inserire il coperchio fissandolo mediante le quattro viti in dotazione.

After assembling the unit, connecting up the wiring and performing adjustments, proceed to jam the motor again and insert the cover fitting it using the four screws supplied with the unit.

Après avoir terminé les opérations de montage, les branchements électriques et les réglages, bloquer le moteur et introduire le couvercle en la fixant à l'aide des quatre vis fournies avec le matériel.

Nach erfolgter Ausführung der Montagevorgänge, der elektrischen Anschlüsse und der Einstellungen, den Motor wieder blockieren, den Deckel einfügen und mit den vier mitgelieferten Schrauben befestigen.

Una vez terminadas las operaciones de montaje, las conexiones eléctricas y los ajustes, volver a bloquear el motor y introducir la tapa fijándola mediante los cuatro tornillos suministrados.

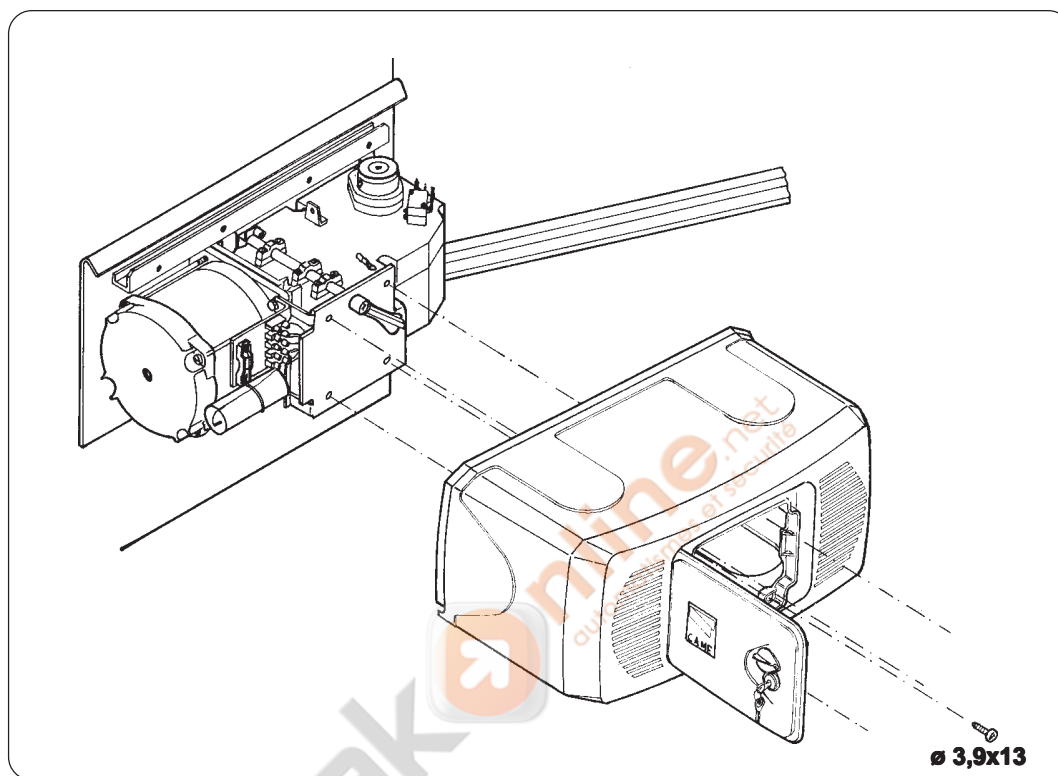

Sblocco di emergenza (da effettuare a motore fermo)

Emergency release (to be done while motor is off)

F 1000 - F 1024

Débloccage d'urgence (à réaliser quand le moteur est éteint)

Notenriegelung (der motor muss aus sein)

Desbloqueo de emergencia (debe efectuarse con motor parado)

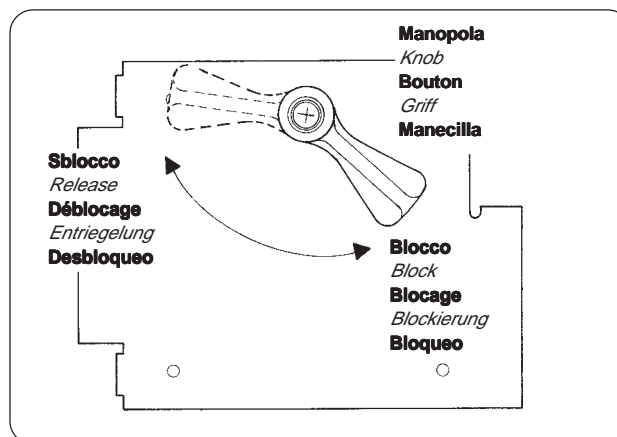

In caso di assenza di corrente o guasti, sbloccare il motoriduttore agendo sull'apposita manopola.

In case of power failure or malfunction, unlock the gear motor by using the knob provided.

En cas de coupure de courant ou de panne, débloquer le motoréducteur en agissant sur la poignée prévue à cet effet.

Bei Stromausfall bzw. bei Betriebsstörungen den motor mit Hilfe des entsprechenden Drehknopfs entriegeln.

En caso de falta de corriente o avería, desbloquear el motorreductor actuando en la correspondiente manilla.

H3000 :

Dispositivo di sblocco a cordino (L = 5 m.) completo di contenitore di sicurezza, manopola di sblocco e pulsante.

NOTA: evitare di formare con il cordino di sblocco angoli acuti (1) o retti (2).

Disposal of connecting-release (L = 5 m.) complete of surety-container, release hand grip and push-button.
NOTE: avoid to create any acute or right angle with the release-connector.

Mechanism de déblocage coordonné (L = 5 m.) complet de récipient de sureté, poignée de déblocage et bouton.

NOTE: on ne doit pas créer d'ngles droits ou aigus avec le déblocage.

Aufhebungsvorrichtung (L = 5 m.) mit Sicherheitsbehälter, Griff und Knöpfchen.
ACHTUNG: man muss keinen rechten oder spitzen Winkel bilden.

Dispositivo de desbloqueo a cuerda (L= 5 m.), con caja de seguridad, manilla de desbloqueo y botón.

NOTA: evitar formar angulos rectos o agudos con la cuerda.

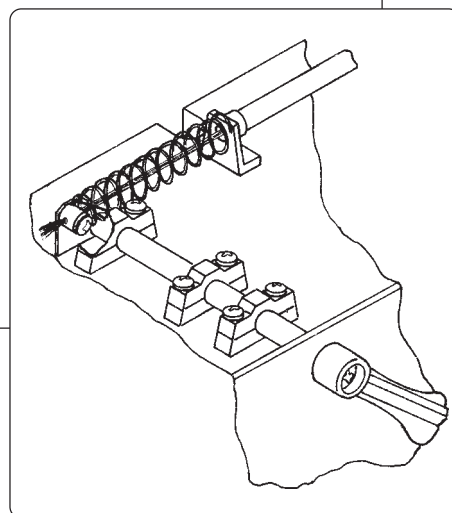
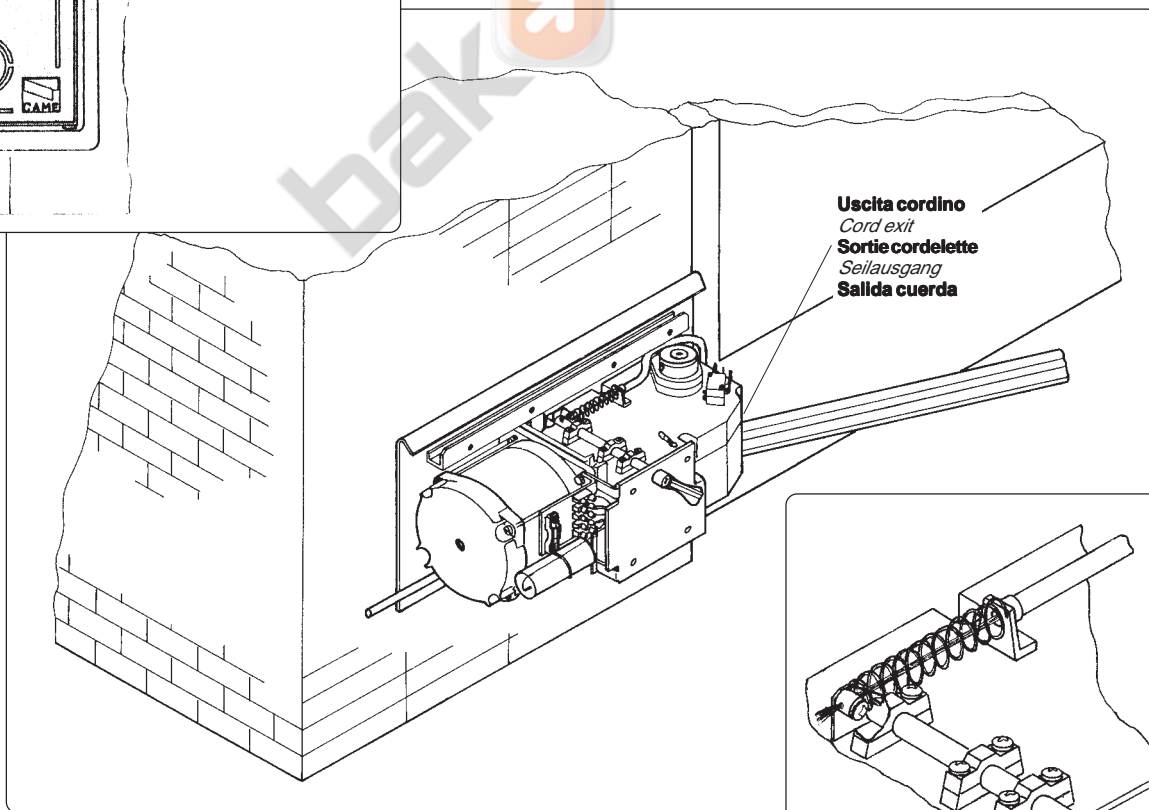
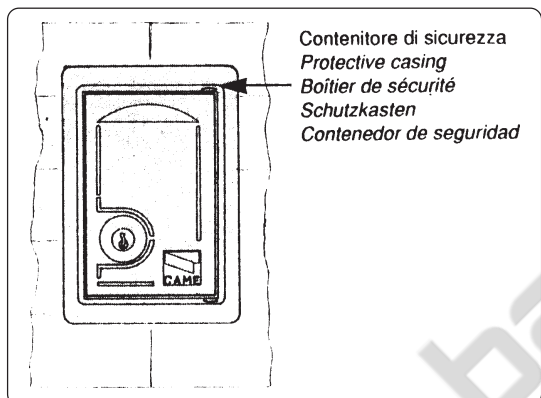
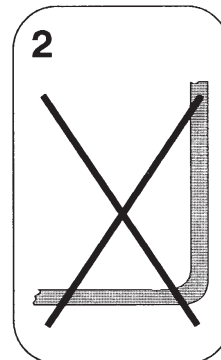
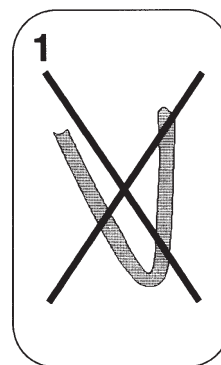

Braccio telescopico diritto (per ante singole da 0,5 a 2 m. - F3000 - F3024: 1,5 m. max).

Straight telescopic arm (for single gate wings that are 0,5 to 2 m. long - Models F3000 - F3024: max. length is 1,5 m.).

Bras télescopique droit (pour un seul vantail de 0,5 à 2 m. - F3000-F3024: max 1,5 m.).

Gerader Teleskoparm (für einflügelige Tore von 0,5 bis 2 m. Breite. F3000 - F3024: 1,5 m. max).

Brazo telescópico recto (para puertas individuales de 0,5 a 2 m. - F3000-F3024: 1,5 m. máx).

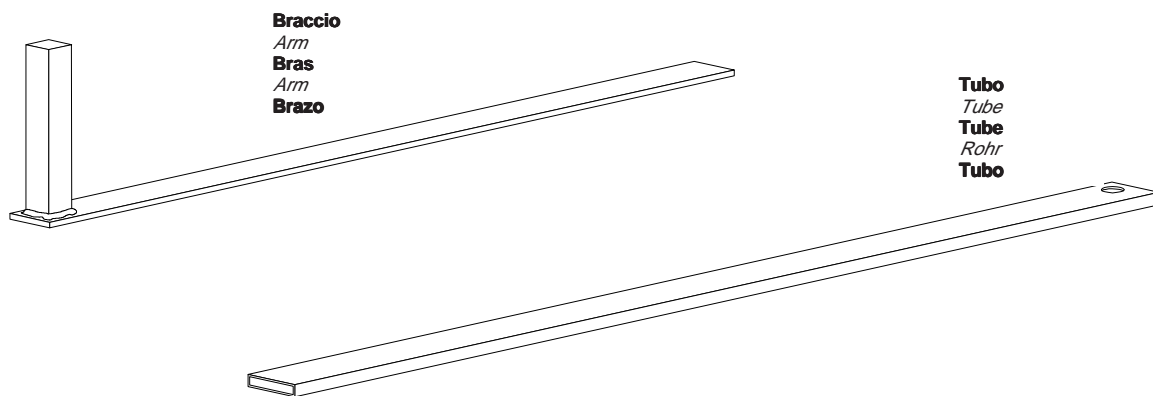

LOCK 81 - LOCK 82

Elettroserrature di blocco (alimentazione 12V).

Electric locks (12V power supply).

Serrures électriques de blocage (alimentation à 12V).

Elektroschlösser (Speisespannung 12V).

Electrocerraduras de bloqueo (alimentación 12V).

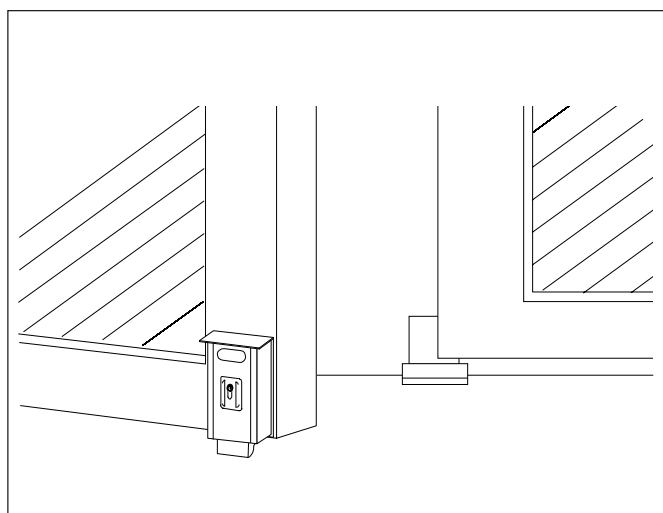

Manutenzioni periodiche

Il gruppo non necessita di alcuna manutenzione specifica. Solo come misura cautelativa e in caso di servizio intensivo e' opportuno controllare l'integrita' del cavo elettrico collegato al motore e ingrassare i punti di scorrimento tra parti fisse e mobili.

Periodic maintenance

This grouoe requires no specific maintenance. However, as a precaution and in case of heavy-duty service, it is advisable to ceck the cable connected to the motor and to grease the bushings, the arm and the bearing guides at regular intervals.

Entretiens périodiques

Le groupe ne nécessite aucun entretien particulier. Cependant comme mesure de prudence et en cas de service intensif, il convient de vérifier le câble relié au moteur et de graisser les douilles, les bras et les guides des paliers de glissement.

Regelmäßige Wartung

Die Anlage bedarf keiner speziellen Wartung. Nur als Sicherheitsmaßnahme und bei starker Beanspruchung und Dauerbetrieb sollte das am Motor angeschlossene Kabel geprüft und Buchsen, Arme und Gleitlagerschienen geschmiert werden.

Mantenimiento periódico

El conjunto no necesita ningún mantenimiento específico. Sólo como medida cautelar y en caso de uso intensivo es conveniente controlar el cable conectado al motor y engrasar los casquillos, los brazos y las guías de los cojinetes de deslizamiento.



Tutti i dati riportati nel presente libretto sono indicativi. La CAME s.p.a. si riserva di apportare eventuali modifiche inerenti all'evoluzione tecnologica dei prodotti.

All data mentioned in the present booklet are for information only. CAME SPA reserves the right to introduce changes relating to technological improvements of the products.

Toutes les données mentionnées dans le livret sont indicatives. CAME se réserve le droit d'apporter des modifications éventuelles par rapport à l'évolution technologique des produits.

Alle in der vorliegenden Beschreibung angegebenen Daten dienen nur der infomation. CAME S.P.A. behält sich technische Änderungen vor.

Todos los datos de este libreto son indicativos. CAME s.p.a. se reserva el derecho de aportar las modificaciones producidas por la evolución tecnológica de los productos.



CAME S.P.A.	ITALIA	CAME GMEH	DEUTSCHLAND
VIA MARTIRI DELLA LIBERTÀ, 15 31030 DOSSON DI CASIER TREVISO		BERGSTRASSE, 17/1 70825 KORNTAL STUTTGART	
CAME FRANCE S.A.	FRANCE	CAME GMEH	DEUTSCHLAND
7 RUE DES HARAS 92737 NANTERRE CEDEX PARIS		AUF DER KAULE, 23-27 51427 REFRATH KÖLN	
CAME AUTOMATISMOS S.A.	ESPAÑA	CAME GMEH	DEUTSCHLAND
C/JUAN DE MARIANA, 17 28045 MADRID		AKAZIENSTRASSE, 9 16356 SEEFELD BERLIN	

internet
www.came.it
e-mail
info@came.it

