

Selettori a tastiera
Digital selector switches
Sélecteurs à clavier
Einbruchsicheres
Selectores con teclado

S5000

Selettore a tastiera da esterno antieffrazione a 8 cifre
External, burglar-proof 8-digit keyboard for selection of functions
Sélecteur à clavier externes anti-effraction à 8 chiffres
Einbruchsicheres Codeschloß mit 8 Ziffern für Aufputzmontage
Selector con teclado a externo antirrobo a 8 cifras

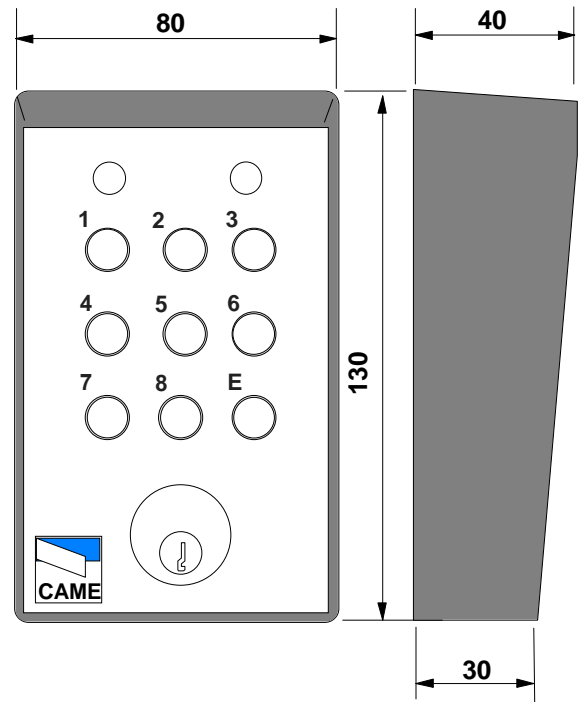

**CARATTERISTICHE TECNICHE - TECHNICAL SPECIFICATIONS - CARACTERISTIQUES TECHNIQUES - TECNISCHE DATEN
CARACTERISTICAS TECNICAS**

Alimentazione <i>Voltage</i>	Corrente assorbita (1) <i>Current draw (1)</i>	Potenza assorbita <i>Power consumption</i>	Cifre codice personale <i>Personal code digits</i>	Numero di combinazioni <i>Number of combinations</i>	Temperatura di funzionamento <i>Operating temperature range</i>	Grado di protezione <i>Degree of protection</i>
Alimentation <i>Anschlußspannung</i>	Courant absorbé (1) <i>Stromaufnahme (1)</i>	Puissance absorbée <i>Leistungsaufnahme</i>	Chiffres code personnel <i>Individueller Code Ziffern</i>	Nombre de combinaisons <i>Kombinationsmöglichkeiten</i>	Température de service <i>Betriebstemperatur</i>	Degré de protection <i>Schutzgrad</i>
Alimentacion	Corriente absorbida (1)	Potencia absorbida	Cifre código personal	Número de combinaciones	Temperatura de funcionamiento	Grado de proteccion
12V a.c./d.c.	18 mA	0,2 W	8 max.	16.777.216 max.	-20°C/+70°C	IP 54
24V a.c./d.c.	60 mA	1,4 W				

(1) Valori approssimativi, in condizione di riposo e con incrementi di ~50 mA per ogni uscita attivata.

(1) Values are approximate when unit is in idle mode, with increments of ~50 mA for every exit activated

(1) Valeurs approximatives, en condition de repos et avec augmentation de ~50 mA pour chaque sortie activée

(1) Annäherungswerte, im Ruhezustand und mit einem Anstieg von ~50 mA für jeden aktivierten Ausgang

(1) Valores aproximados, en condiciones de reposo y con incrementos de ~50 mA por cada salida activada

Prevedere l'arrivo dei cavi elettrici dalla scheda comando al punto previsto per il fissaggio del selettore;
- Fissare il contenitore del selettore a parete mediante viti a tassello.

Have the wiring from the control card reach the point where the selector switch is mounted;
- Secure the wall selector container with anchor screws.

Prévoir la pose des câbles électriques depuis la carte commande jusqu'au point prévu pour la fixation du sélecteur.
- Fixer le boîtier du sélecteur au mur à l'aide de chevilles et de vis.

Den Verlauf der elektrischen Kabel von der Steuerplatine bis zum vorgesehenen Befestigungspunkt des Codeschlosses vorsehen;
Die Schalterdose mit den Dübelschrauben an der Wand anbringen.

Preparar la entrada de cables eléctricos de la tarjeta de mando al punto previsto para la fijación del selector;
- Fijar la caja del selector a la pared mediante tirafondos.

COLLEGAMENTI ELETTRICI - ELECTRICAL CONNECTIONS - RACCORDI ELETTRICI - ELECTRISCHER ANSCHLUSS - CONEXIONES ELECTRICAS

-Effettuare i collegamenti del dispositivo come da schema.

-Wire the system as shown on the diagram.

-Réaliser les raccordements du dispositif de la manière indiquée dans le schéma.

-Die Anschlüsse der Vorrichtung dem elektrischen Schaltplan entsprechend.

-Efectuar las conexiones del dispositivo como indica el esquema.

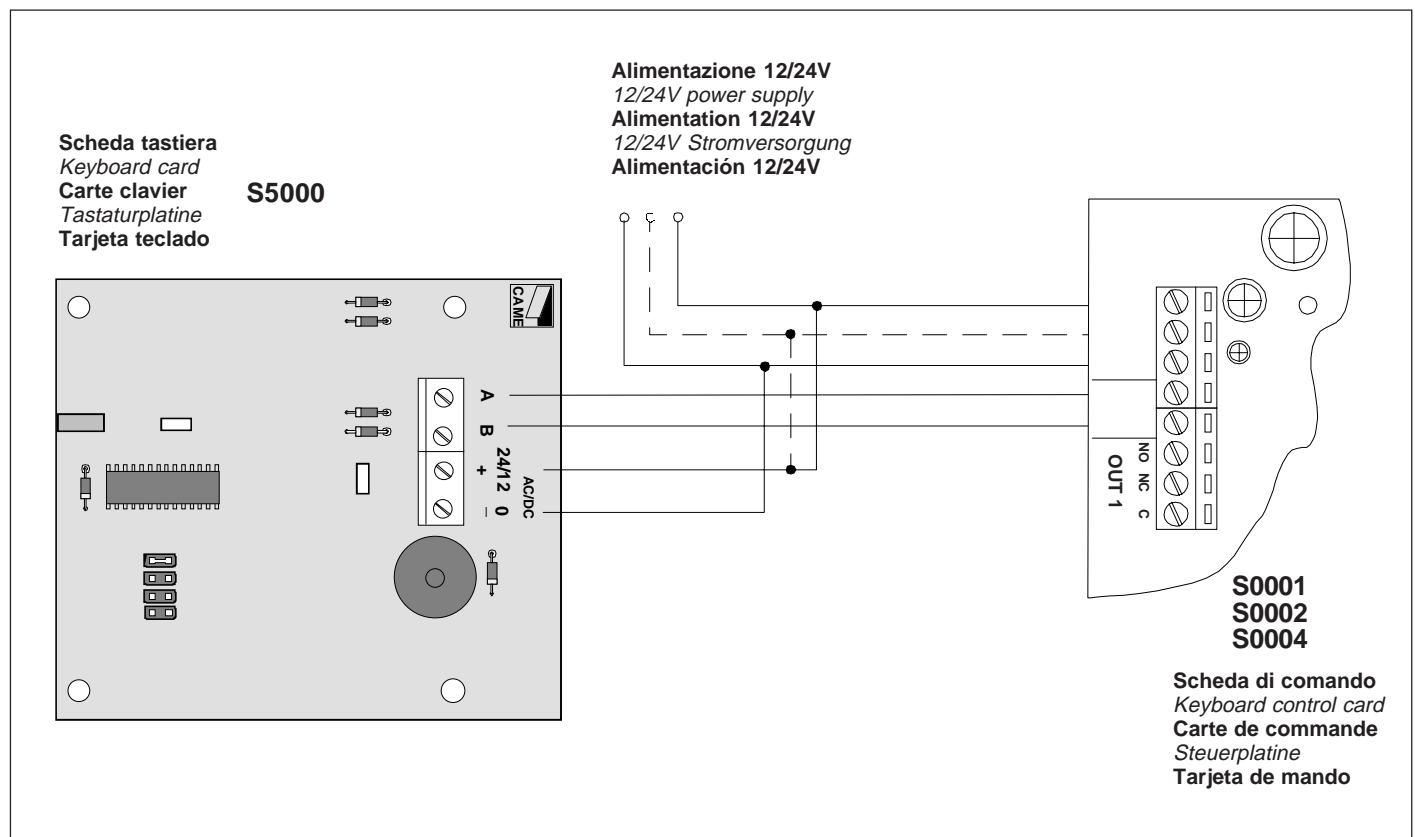

Tutti i dati sono stati controllati con la massima cura. Non ci assumiamo comunque alcuna responsabilità per eventuali errori od omissioni.

All data checked with the maximum care. However, no liability is accepted for any error or omission.

Toutes les données ont été contrôlées très soigneusement. Nous n'assumons de toute façon aucune responsabilité pour les erreurs ou omissions éventuelles.

Die Daten wurden mit höchster Sorgfalt geprüft. Für eventuelle Fehler oder Auslassungen übernehmen wir keine Haftung.

Todos los datos se han controlado con la máxima atención. No obstante no nos responsabilizamos de los posibles errores u omisiones.



Assistenza Tecnica
Numero Verde
800 295830
Web
www.came.it
E-mail
info@came.it



CAME CANCELLI AUTOMATICI S.P.A.
DOSSON DI CASIER (TREVISO)

+39 0422 4940 +39 0422 4941

CAME LOMBARDIA S.R.L. COLOGNO M. (MI) +39 02 26708293 +39 02 25490288
CAME SUD S.R.L. NAPOLI +39 081 7524455 +39 081 7529109
CAME (AMERICA) L.L.C. MIAMI (FL) +1 305 593 8798 +1 305 593 9823
CAME AUTOMATISMO S.A. MADRID +34 091 5285009 +34 091 4685442
CAME BELGIUM LESSINES +32 068 333014 +32 068 338019

CAME FRANCE S.A. NANTERRE CEDEX (PARIS) +33 01 46130505 +33 01 46130500
CAME GMBH KORNTAL BEI (STUTTART) +49 07 11839590 +49 07 118395925
CAME GMBH SEEFELD BEI (BERLIN) +49 03 33988390 +49 03 339885508
CAME PL SP.ZO.O WARSZAWA +48 022 8365076 +48 022 8369920
CAME UNITED KINGDOM LTD NOTTINGHAM +44 01159 210430 +44 01159 210431